

Panasonic



TX-33AK10P

Barevný televizor
Colour television



Quintrix F

100Hz
SUPER DIGITAL SCAN



Návod k obsluze Operating Instructions

Název Dolby a označení  jsou obchodní značky společnosti Dolby Laboratories.
Vyrobeno v licenci společnosti Dolby Laboratories.

Dolby, Pro Logic and the  are trademarks of Dolby Laboratories.
Manufactured under license from Dolby Laboratories.

VÍTEJTE

Vážený uživateli televizoru Panasonic, vítáme vás v rodině uživatelů výrobků firmy Panasonic. Doufáme, že budete s tímto barevným televizorem mnoho let spokojeni. Tento televizor je technicky velmi dokonalý; stručný návod „Jak rychle začít“ vám přesto pomůže rychle se naučit televizor používat. Pak můžete přečíst návod podrobně a uschovat jej pro budoucí použití.

OBSAH

| | | | |
|-------------------------------------------|----|--------------------------------------------------------------------------------------------------------------|----|
| Výstrahy a upozornění | 2 | Q-Link | 22 |
| Dodávané příslušenství | 3 | Menu Surround | 23 |
| Jak rychle začít | 4 | Módus Pro Logic | 24 |
| Základní ovládací prvky | 6 | Simulovaný módus | 26 |
| Použití menu na obrazovce | 7 | Nastavení úrovně pro reproduktory | 26 |
| Nastavení Formátu Obrazu | 8 | Provoz VCR/DVD | 27 |
| Řízení “Stop–Záběru” | 9 | Funkce teletextu | 28 |
| Menu Obraz | 10 | Připojení vnějšího zařízení audio/video (AV) | 30 |
| Menu Zvuk | 11 | Připojení přes přední konektory AV3 (S–video) audio/video (RCA) a připojení sluchátek | 30 |
| Menu Nastavení | 12 | Zapojení kontaktů konektoru SCART a S-Video | 30 |
| Menu Ladění | 13 | Připojení přes zadní 21 pólový konektor AV1 / AV2(S) / AV4(S) (SCART) a výstupní konektor audio (RCA) ... | 31 |
| Menu Ladění - Úprava programů | 14 | Zvukový výstup pomocí externích reproduktorů | 32 |
| Menu Ladění - Automatické nastavení | 18 | Výstup audio s použitím vnějších zesilovačů a reproduktorů | 33 |
| Menu Ladění - Ruční ladění | 19 | Odstranění poruch | 34 |
| Jazyk zpráv na obrazovce (OSD) | 20 | Informace pro uživatele | 35 |
| Výběr a nastavení AV | 21 | Technické údaje | 35 |

VÝSTRAHY A UPOZORNĚNÍ

- Tento televizor je konstruován pro napájení střídavým proudem 220-240 V, 50 Hz.
- Aby se zabránilo poškození, které by mohlo vést k úrazu elektrickým proudem nebo k požáru, nevystavujte tento televizor dešti nebo nadměrné vlhkosti.
- **POZOR: VYSOKÉ NAPĚTÍ!!!**
Nesnímejte zadní stěnu televizoru, protože po jejím odstranění jsou přístupné prvky, které jsou pod napětím. Nejsou zde žádné díly vyžadující technickou obsluhu ze strany uživatele.
- Vyhýbejte se působení přímého slunečního světla a jiných zdrojů tepla.
- Vypínač tohoto modelu neodpojí televizor úplně od síťového napájení. Když televizor delší dobu nepoužíváte, vyjměte napájecí šňůru ze zásuvky.
- **ÚDRŽBA SKŘÍŇĚ A OBRAZOVKY TELEVIZORU**
Vytáhněte vidlici síťového přívodu ze zásuvky. Skříňku a obrazovku lze čistit měkkým hadříkem navlhčeným jemným mýdlovým roztokem. Nepoužívejte roztoky obsahující benzol nebo ropné produkty. Televizor může produkovat statickou elektřinu, proto dávejte pozor při kontaktu s obrazovkou.
- Aby se zabránilo poruchám elektrických součástí, je důležité dostatečné větrání; doporučujeme ponechat mezeru alespoň 5 cm kolem televizoru, i když ho umístíte do skříňky nebo mezi police.

DODÁVANÉ PŘÍSLUŠENSTVÍ

Zkontrolujte, zda máte zobrazené příslušenství a položky 



Návod k obsluze
TQB8E2746

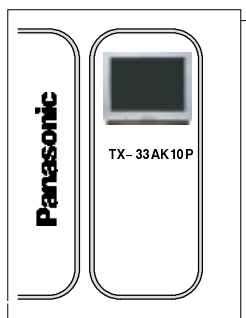

Dálkový ovladač
(EUR511211)



Baterie pro dálkový ovladač
(2 x velikost R6 (UM3))



Baterie dálkového ovladače

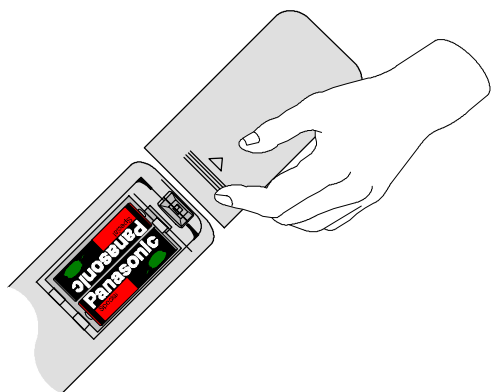

- Ujistěte se, že baterie jsou vloženy ve správné poloze.
- Nemíchejte staré baterie s novými. Staré, vybité baterie okamžitě odstraňte.
- Nemíchejte různé typy baterií, tj. alkalické a manganové, ani nepoužívejte nikl-kadmiové akumulátory.

JAK RYCHLE ZAČÍT

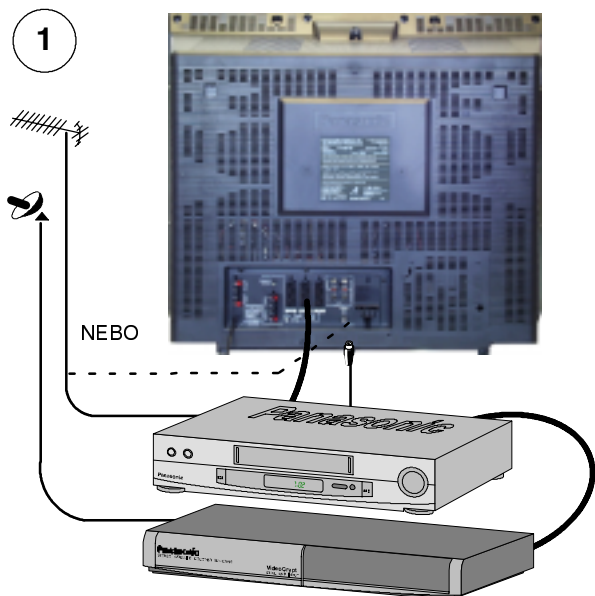

Připojte anténu a přídatná zařízení.

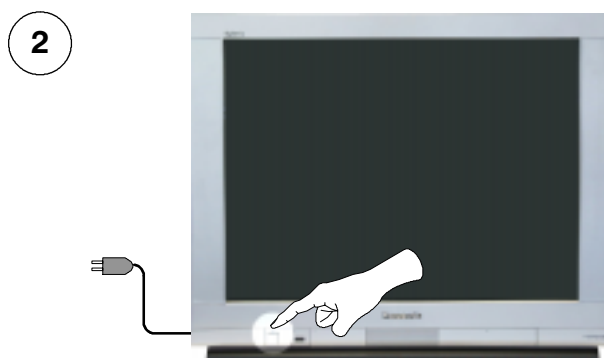

Nejdříve se ujistěte, že videorekordér je v pohotovostním režimu. Připojte televizor a zapněte jej.



Zvolte si jazyk (země).



Stiskněte červené tlačítko.

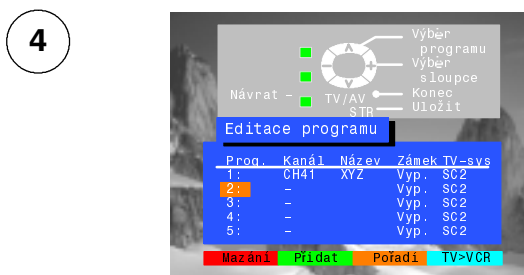

Spustí se automatické nastavení, budou vyhledány a uloženy vaše vysílací stanice. K vymazání nežádoucích stanic použijte nabídku Programme Edit. Viz strana 14.

Opustíte stisknutím tlačítka TV/AV.

TV/AV

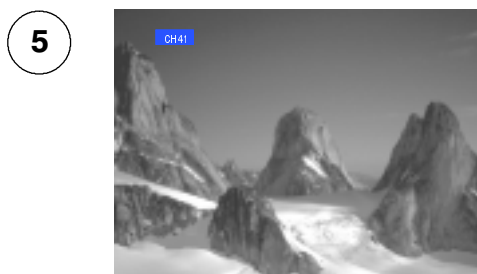

Pokud instalujete nový videorekordér kompatibilní s funkcí Q-Link, můžete jej nyní zapnout. Přesun informací do videorekordéru stisknutím modrého tlačítka z nabídky Programme Edit. Viz strana 17. Pokud instalujete nový videorekordér kompatibilní s NEXTVIEWLINK, přehrávání dat budete muset aktivovat ručně. Podrobnosti viz návod na použití videorekordéru.

- Pokud videorekordér nepřijímá přesun informací z Vaší televize, zkuste zvolit volbu "Download" z nabídky videorekordéru.
- Pokud Q-Link nepracuje správně, zkontrolujte, zda je připojen do konektoru AV2 na televizoru, zda je přívod SCART „plně funkční“ a zda je videorekordér kompatibilní s Q-Link, NEXTVIEWLINK či podobnými technikami. Požádejte o další podrobnosti svého prodejce.
- Další informace o Q-Link a o připojení zařízení naleznete na stránkách 22, 30 a 31.

JAK RYCHLE ZAČÍT

6

Na obrazovce může dojít k lehkému naklonění obrazu nebo se mohou objevit barevné šmouhy v rozích obrazovky (čistota barev). K jejich odstranění lze v případě potřeby použít funkci geomagnetické korekce:

Nejprve se přesvědčte, že proběhly procesy načítání ATP a Q-Link.
Na obrazovce nesmí být zobrazena žádná nabídka.



Otevřete levá dvířka na předním panelu televizoru

Stiskem a povolením tlaku na tomto místě otevřete dvířka

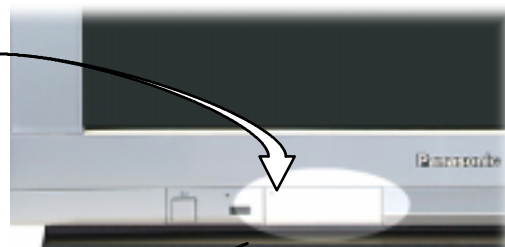

Tiskněte tlačítko **F**, dokud se neobjeví funkce geomagnetické korekce.



Tiskněte tlačítka **+** nebo **-**, dokud se obraz nevyrovná.

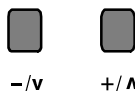

Dalším stiskem tlačítka **F** se vrátíte k normálnímu sledování televize. Zavřete dvířka, abyste zabránili poškození tlačítek.



7

Jakmile je funkce ATP ukončena, doporučujeme, abyste ovládací prvky obrazu nastavili opět na normální úroveň sledování. Provedete to stlačením tlačítka „N“, které se nachází pod odklopnou klapkou dálkového ovládání.



8

Pokud chcete připojit vnější zesilovače a reproduktory, viz strana 32 a 33.

9

Nyní můžete začít sledovat programy.

Tlačítka ovládání kurzoru zajišťují dvě základní funkce:

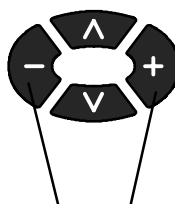

Nastavení hlasitosti

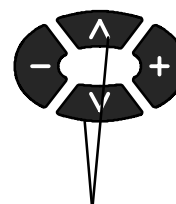

Volba kanálu

ZÁKLADNÍ OVLÁDACÍ PRVKY: PŘEDNÍ PANEL A DÁLKOVÝ OVLADAČ

Otevřte stisknutím a podržením

Hlavní
síťový
vypínač

Červené světlo indikuje
pohotovostní režim

Uložení parametrů ladění a nastavení
dalších funkcí do paměti (STR)

F (Výběr funkce)

Zobrazení funkcí na obrazovce, opakovaným stisknutím se volí dostupné funkce - hlasitost, kontrast, jas, barva, ostrost, zabarvení (v režimu NTSC), hloubky, výšky, stereofonní vyvážení režim ladění a geomagnetickou korekci

Otevřte stisknutím a podržením

Zdířky RCA audio/video
(strana 30)

Konektor S-VHS (str. 30)

Zdířka připojení sluchátek
(viz strana 30)

Přepínač TV/AV (viz strana 21)

Zvyšování nebo snižování programových pozic (předvoleb) po jedné. Pokud je již vybraná funkce zobrazena na obrazovce, stlačením zvýšíte nebo snížíte úroveň vybrané funkce

Tlačítko pohotovostního stavu
Zapíná a vypíná televizor do
pohotovostního stavu

Tlačítka menu
Stlačením se dostanete do menu
Obraz, Zvuk a Nastavení (viz strana 7)

Tlačítko zobrazení stavu
Stlačením zobrazíte programovou
pozici, název programu, číslo kanálu,
televizní systém, čas, stereo režim a
tabulku programů

Tlačítka pro teletext (viz strana 28)

Tlačítko přímého nahrávání z
televizoru (viz strana 22)

Zapnout / vypnout prostorový
zvuk

Tlačítko výběru formátu
zobrazení (str. 8)

Přímý přístup ke kanálu
Během normálního sledování
pořadu, nebo jste-li v menu
Ladění, Úprava programu nebo
Ruční ladění, stlačte toto tlačítko
a pak pomocí číselných tlačítek
zadejte číslo kanálu

Tlačítkem N se vyvolá nastavení
uložené při STR

STR (uložení nastavení)

Zapnutí/vypnutí zvuku

Tlačítka kurzoru pro volbu a nastavení

Přepínání mezi sledováním televize
nebo AV vstupu (viz strana 21)

Barevná tlačítka pro funkce Úpravy
programů (viz strana 14),
funkcí teletextu (viz strana 28),
výběru AV (viz strana 21)

Tlačítka volby kanálu/programu (0-9)
a tlačítka pro teletextové stránky (viz
strana 28)

Tlačítko pro volbu dvojciferných
programových pozic (10-99) pomocí
číselných tlačítek

VCR / DVD tlačítka
(viz strana 27)

Tlačítko nápovědy provede
zobrazení menu na obrazovce



POUŽITÍ MENU NA OBRAZOVCE

Tento televizor je vybaven rozsáhlým systémem menu pro nastavení a výběr parametrů

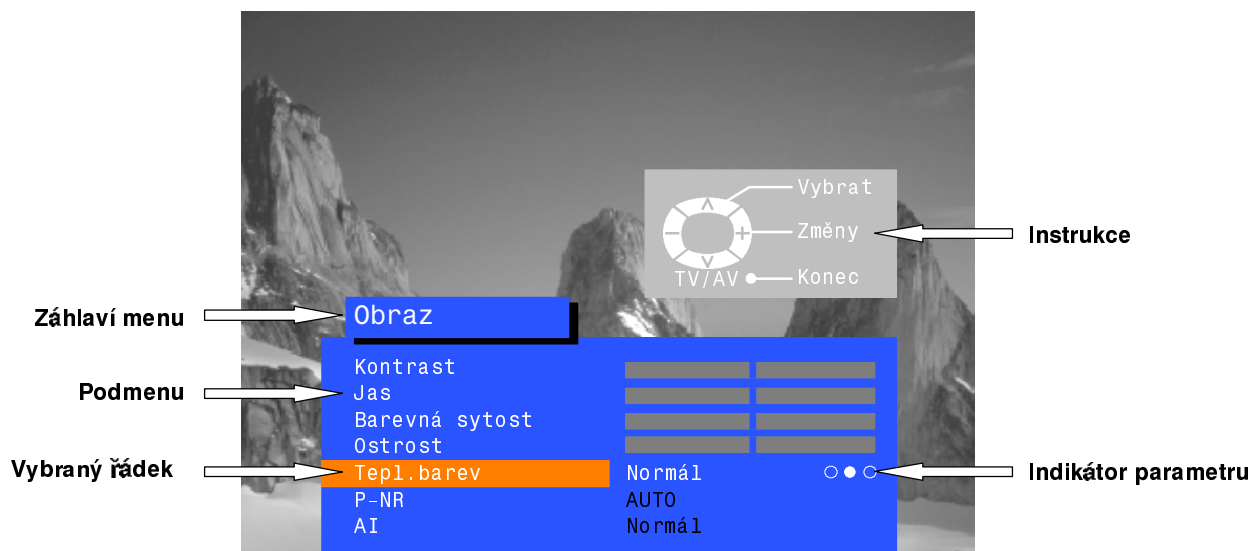

Volba některých parametrů, například **kontrast**, **jas**, **barva** a **ostrost** umožní zvýšit či snížit jejich úroveň.

Některé volby, jako například **časovač vypnutí**, umožní výběr jedné z možností.

Některé volby, jako například **menu ladění**, umožní přejít k dalšímu menu.

Tlačítka **OBRAZ**, **ZVUK** a **NASTAVENÍ** se používají k otevření hlavních menu a rovněž k návratu do předchozího menu.



Tlačítka pro pohyb kurzoru nahoru a dolů se používají pro pohyb v menu nahoru a dolů.



Tlačítka pro pohyb kurzoru doleva a doprava se používají pro vstup do menu, nastavení úrovně nebo pro volbu ze seznamu možností.



Tlačítko **STR** se používá pro ukládání parametrů po nastavení úrovně nebo výběru z možností.



Tlačítko **TV/AV** se používá pro opuštění systému menu a návrat k běžnému sledování pořadu.



Tlačítko **HELP** spustí předvedení dostupných menu. Stlačte tlačítko **HELP** a zvolte jednu z možností.



Pokud je během zobrazení nabídky stisknuto tlačítko **HELP** (pomoc), zmizí rámeček "Instructions" (tj. instrukce) z pohledu. Stisknete-li opětovně stejné tlačítko, tj. **HELP**, rámeček "Instructions" se opět objeví.



NASTAVENÍ FORMÁTU OBRAZU

Stisknete tlačítko "Aspect" a vyberte si jednu ze čtyř možností: Auto, 4:3, 16:9 a S-Zoom.

ASPECT



Auto

Při volbě režimu "AUTO" se zobrazení na obrazovce reprodukuje ve vysílaném formátu, t.j., v poměru stran 16:9 nebo 4:3.

16:9

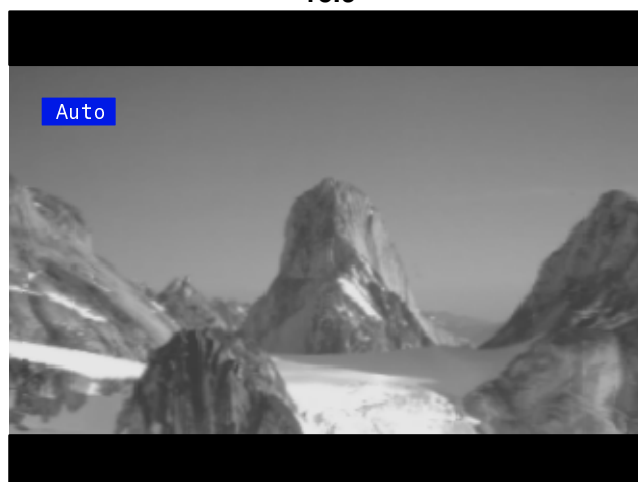

4:3

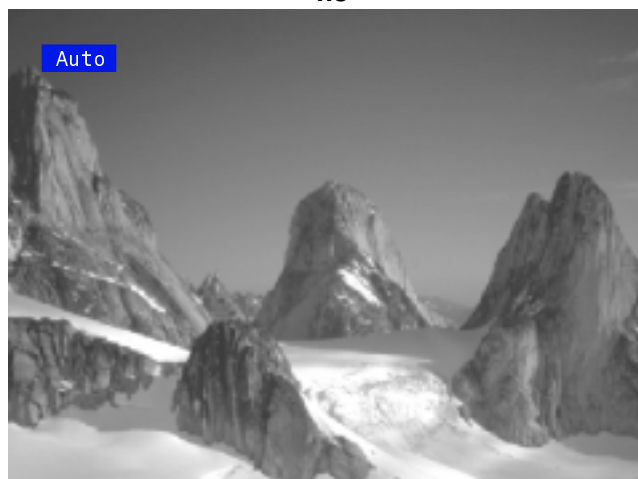

4:3

Při volbě parametru 4:3 se obraz bude reprodukovat ve standardním formátu 4:3.

4:3



NASTAVENÍ FORMÁTU OBRAZU

16:9

Při volbě parametru **16:9** se obraz bude reprodukovat ve standardním formátu 16:9.



S-Zoom

Funkce S-Zoom umožňuje rozšířit zvětšení a dovoluje pohybovat obrazem horizontálně a vertikálně.



Barevná tlačítka pro některé funkce nastavení formátu obrazu se objevují na obrazovce jenom na několik sekund. Abyste znovu vyvolali "tlačítka na obrazovce", opakovaně zmáčknete tlačítko "ASPEKT".

Jestliže se v režimu "WIDE" objeví problémy s velikostí obrazu při přehrávání širokoúhlého formátu obrazu z videomagnetofonu, je možné, že je třeba na videomagnetofonu nastavit sledování stopy (tracking) nebo ostrost obrazu (bližší informace naleznete v návodu k obsluze videomagnetofonu).

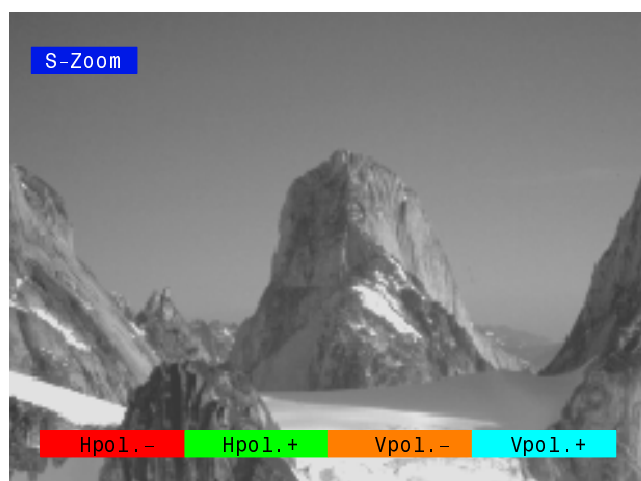

Rozšíření zvětšení pomocí funkce **S-Zoom**.

ŘÍZENÍ "STOP-ZÁBĚRU"

Tlačítko "STILL" umožňuje kdykoliv zastavit na obrazovce zobrazení.

HOLD

STILL



MENU OBRAZ

Toto menu vám umožní nastavení kvality obrazu

Otevřete menu Obraz

OBRAZ



Zvolte požadovaný parametr



Zvyšte nebo snižte úroveň nebo nastavte volbu



Menu Obraz opustíte stlačením tlačítka TV/AV

TV/AV

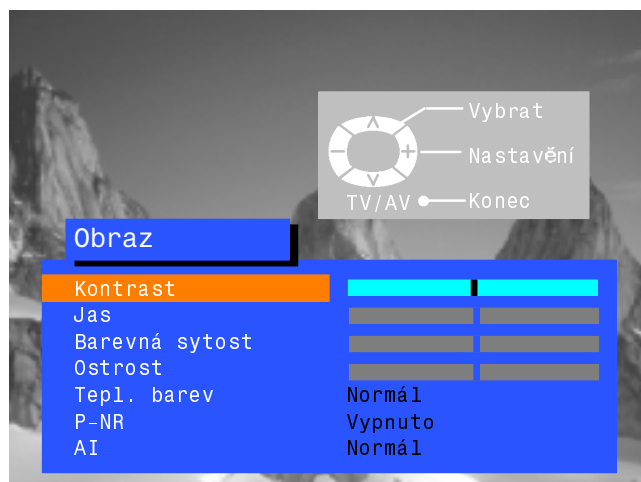

Kontrast

Jas

Barevná sytost

Ostrost

Zabarvení

Úrovně kontrastu, jasu, barvy a ostrosti lze nastavit tak, aby vyhovovaly vašim požadavkům a pozorovacím podmínkám.

Nastavení zabarvení se objeví jako položka menu, pouze pokud máte k televizoru připojený zdroj signálu NTSC, a umožní nastavení barevného odstínu.

Tepl. barev



Nastavení vyvážení barev vám umožní nastavit celkový barevný tón obrazu.

P-NR



P - NR vám umožní automaticky snížit nežádoucí rušení obrazu.

AI



Nastavení AI automaticky analyzuje přichodící obraz a zpracuje ho tak, aby poskytoval lepší kontrast, optimální hloubku ostrosti a živé barvy.

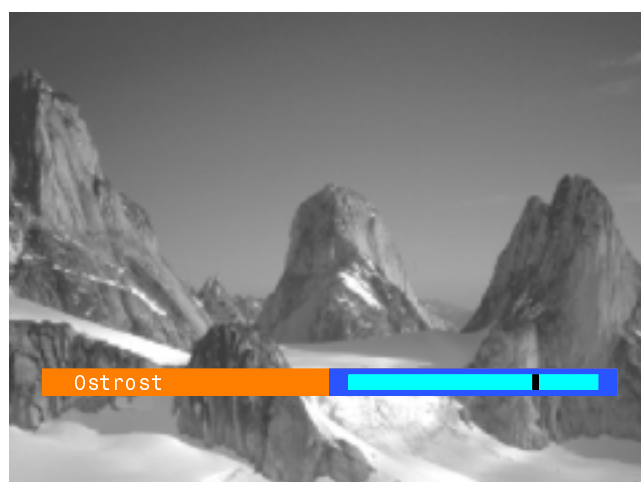
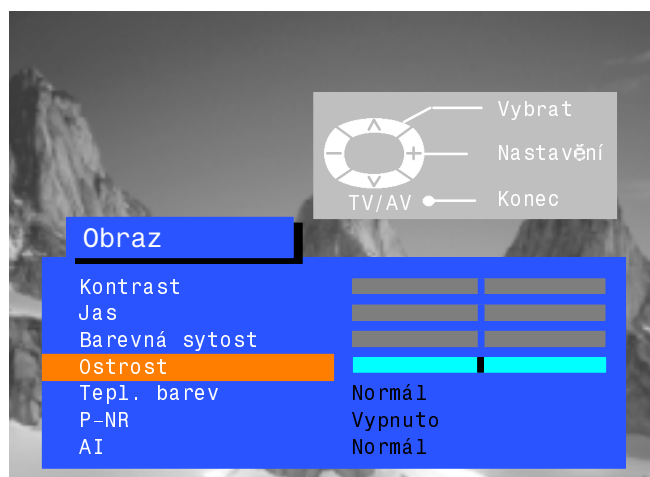

MENU ZVUK

Menu Zvuk vám umožní nastavit všechny parametry kvality zvuku podle vašeho přání.

Otevřete menu Zvuk



Zvolte požadovaný parametr



Zvyšte nebo snižte úroveň nebo nastavte volbu



Menu Zvuk opustíte stlačením tlačítka TV/AV

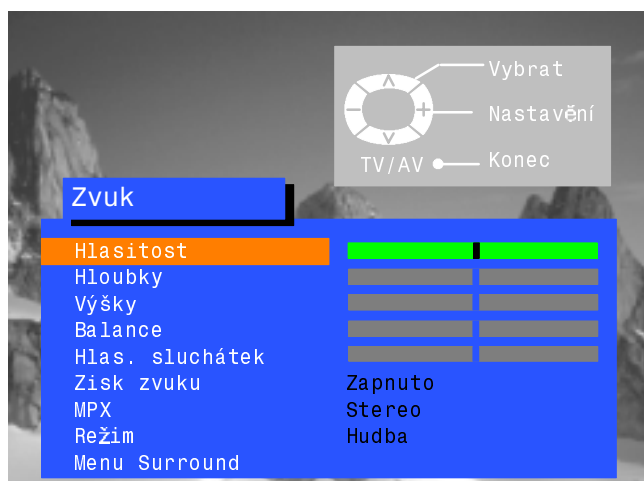

Hlasitost

Parametr Hlasitost nastavuje celkovou hlasitost výstupu.

Hloubky

Parametr Hloubky zdůrazní nižší, hlubší frekvence a jeho úroveň lze zvýšit nebo snížit.

Výšky

Parametr Výšky zdůrazní ostřejší, vyšší frekvence a jeho úroveň lze zvýšit nebo snížit.

Balance

(Jen za podmínky zapojeného přepínače prostorového zvuku (Surround) viz str. 24). Vyvážení ovlivňuje úroveň zvuku mezi levým a pravým reproduktorem. Nastavení lze provést tak, aby úroveň zvuku z reproduktorů vyhovovala pozici posluchače.



Regulace zvukové úrovně reprodukce sluchátky se uskutečňuje nezávisle na vestavných reproduktorech televizního přijímače, takže si každý může nastavit úroveň hlasitosti podle svých požadavků.

Zisk zvuku



(Jen za podmínky zapojeného přepínače prostorového zvuku (Surround) viz str. 24). Nastavení AI automaticky analyzuje přichozí zvukový signál a zpracuje jej tak, aby potlačil šum a poskytl optimální tón.

MPX



MPX bude obvykle nastavené do polohy „Stereo“, což zabezpečuje nejlepší reprodukci, avšak pokud je příjem rušený nebo v případě monofonního vysílání doporučujeme přepnout jej na „Mono“. Mono (M1) a (M2) lze rovněž zvolit, pokud stanice vysílají signály.

Režim



(Jen za podmínky zapojeného přepínače prostorového zvuku (Surround) viz str. 24). Zvuk lze zlepšit volbou režimu Hudba nebo řeč. V průběhu práce v režimu zvukového doprovodu se automaticky zapojuje dodatečný vnitřní ústřední reproduktor, aby se zvýšila kvalita znění.

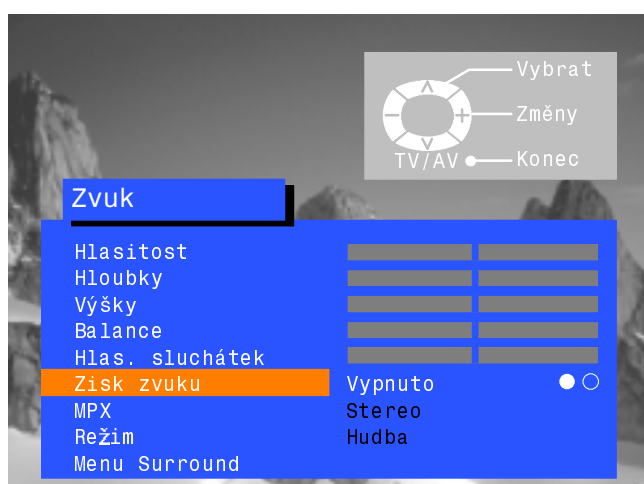
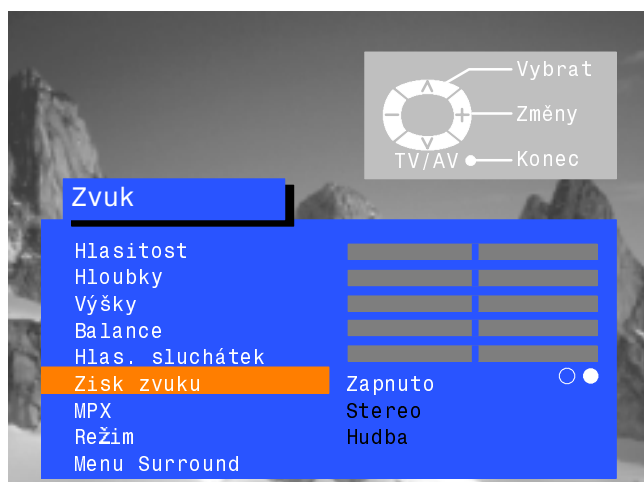

Menu Surround

Je zajištěn vstup do menu Surround systému prostorového zvuku Dolby Pro Logic a režimů imitace prostorového zvuku (viz str. 23–26).

MENU NASTAVENÍ

Menu Nastavení vám umožní přístup k rozšířeným funkcím a také k menu ladění.

Otevřete menu Nastavení

NASTAVENÍ



Zvolte požadovaný parametr



Zvyšte nebo snižte úroveň nebo nastavte volbu



Menu Nastavení opustíte stlačením tlačítka TV/AV

TV/AV



Výstup AV2



AV2 out - funkce umožňuje zvolit vstup, z něhož budou směřovány signály na konektor "SCART" AV2. Můžete si vybrat vysílaný signál (běžný program), vstupní signály z konektorů AV1/AV3/AV4 nebo výstup na monitor – obraz zobrazený na obrazovce.

Teletext



Funkce Teletext vám umožní zvolit mezi režimy TOP/FLOF nebo LIST. Viz strana 28.

Časovač vypnutí



Časovač vypnutí vypne televizor v nastaveném čase, který si můžete zvolit od 0 do 90 minut v 15-minutových intervalech.

Mihotání



Flicker - v poloze "On" funkce potlačení blikání obrazu zabezpečuje nejlepší kvalitu zobrazení. Avšak při přenosu některých programů bude lepší, když vypnete tuto funkci (poloha "Off").

Q-Link



Q-Link vám umožní zapnout či vypnout datovou komunikaci s kompatibilním videorekordérem. Viz strana 22.

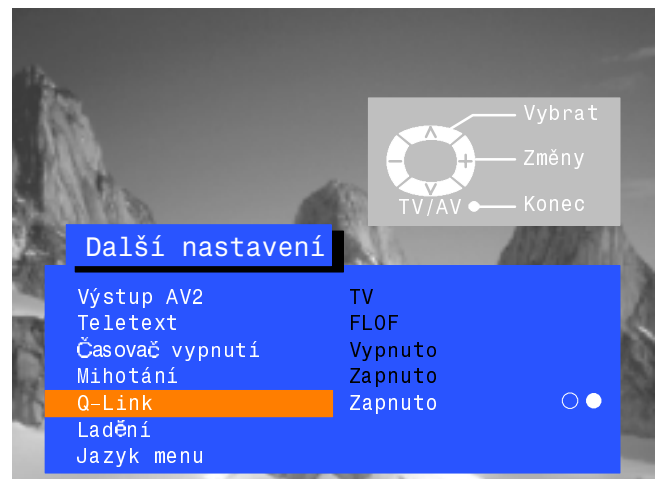

Menu Ladění

Menu Ladění vám umožní přístup k mnoha dalším funkcím včetně úpravy programů, automatického nastavení na frekvenční kanály (ATP), jemného doladění, volby systému barev a korekce hlasitosti. Viz strana 13.

Jazyk menu

Menu jazyku zpráv na obrazovce umožňuje zvolit jazyk, který se bude používat pro všechna menu. Viz strana 20.

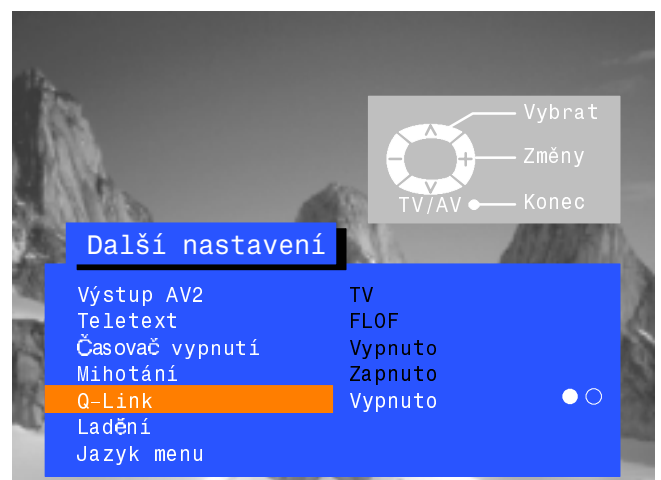

MENU LADĚNÍ

Menu Ladění zabezpečuje přístup k menu ručního a automatického ladění

Otevřete menu Nastavení

NASTAVENÍ



Přesuňte se na menu Ladění

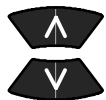

Vstupte do menu Nastavení



Zvolte požadovaný parametr



Zvyšte nebo snižte úroveň nebo nastavte volbu



Menu Nastavení opustíte stlačením tlačítka TV/AV

TV/AV



Editace programu

Menu úpravy programů umožňuje přemístit, přidat, smazat, přejmenovat nebo blokovat vysílací kanály a umožňuje přístup k systému televizoru. Viz strana 14.

ATP

Menu automatického nastavení umožňuje automatické přeladění televizoru. Viz strana 18.

Ruční ladění

Menu ručního ladění umožňuje ruční naladění pozic jednotlivých vysílacích kanálů. Viz strana 19.

Jemné ladění

Vysílací stanici lze jemně doladit pomocí nastavení jemného ladění.

Systém barvy



Menu systému barvy umožňuje nastavit správnou volbu vysílacího standardu.

Korekce hlas

Korekce hlasitosti umožňuje nastavit úroveň hlasitosti jednotlivých stanic.

Dekodér (AV2)



Tato volba se používá, když je dekodér připojen přes AV2. Nastavte ji na ON (zapnuto), pokud má dekodér zpracovávat zakódovaný signál. Po použití nastavte na OFF (vypnuto).

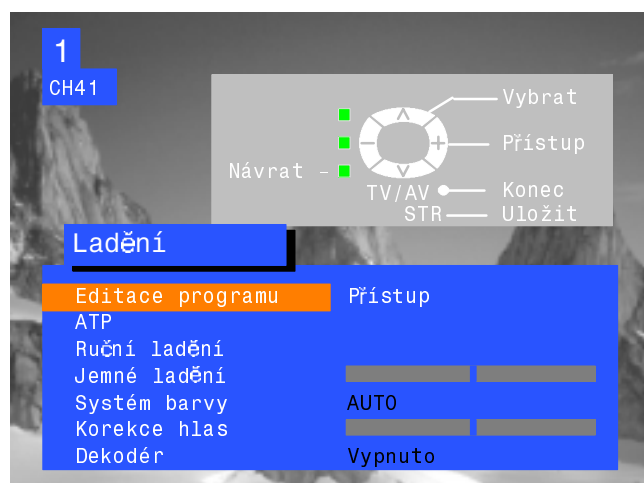
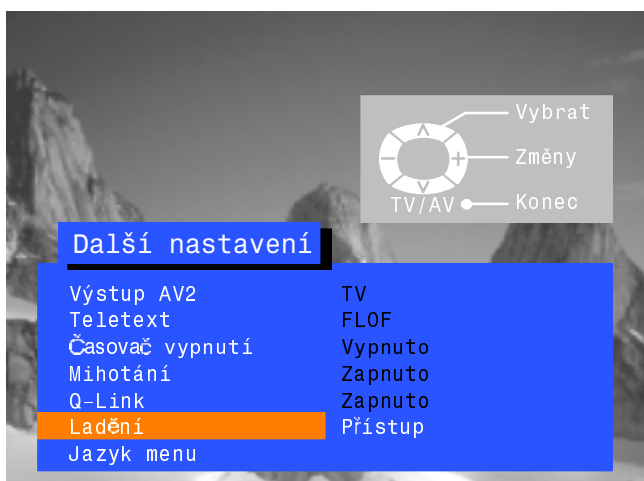
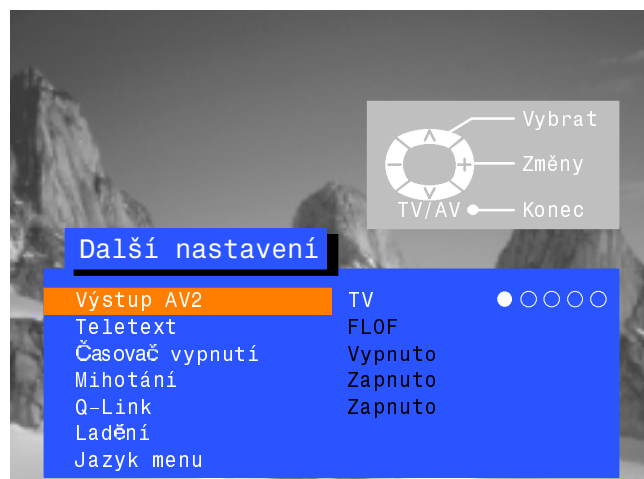

MENU LADĚNÍ - ÚPRAVA PROGRAMŮ

Menu úpravy programů vám umožňuje upravovat nastavení pozice programu

Otevřete menu Nastavení



Přesuňte se na menu Ladění



Vstupte do menu Nastavení



Přesuňte se na menu úpravy programů



Otevřete menu úpravy programů



Provedte požadovanou změnu (viz následující část)

Stlačením tlačítka STR změny uložíte



Pokud chcete menu úpravy programů opustit, stiskněte tlačítko TV/AV



Smazání nežádoucích programů

Vyberte pozici programu



Stiskněte červené tlačítko na dálkovém ovladači



Stiskněte červené tlačítko ještě jednou pro potvrzení volby



Pokud chcete menu úpravy programů opustit, stiskněte tlačítko TV/AV

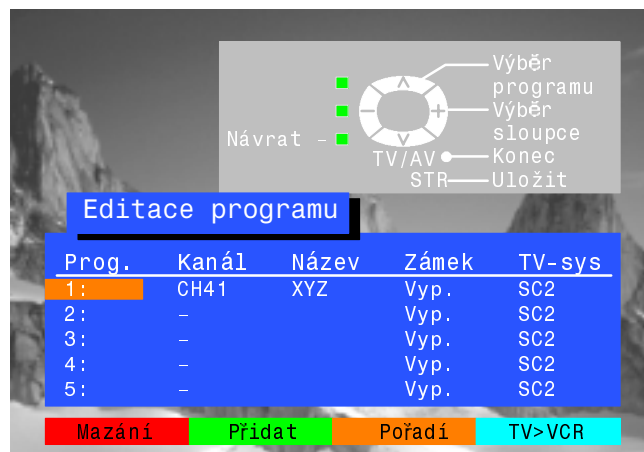
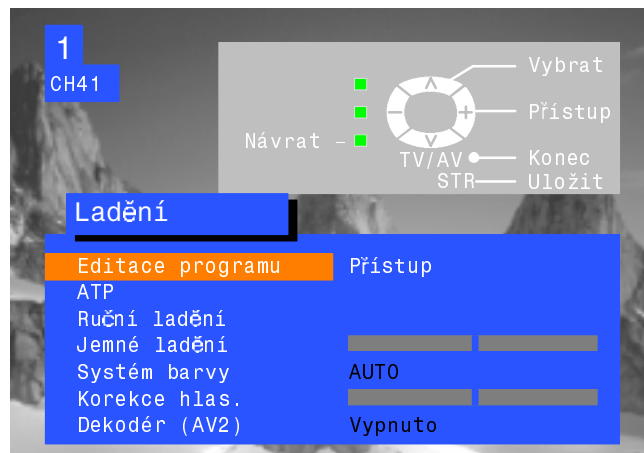

MENU LADĚNÍ - ÚPRAVA PROGRAMŮ

Přidání nových programových pozic

Vyberte programovou pozici, kam se má nový program vložit



Stiskněte zelené tlačítko



Stiskněte zelené tlačítko ještě jednou pro potvrzení volby



Tento prázdný program pak lze naladit, pojmenovat, zablokovat a přiřadit mu příslušnou přenosovou soustavu

Stisknutím STR nastavení uložíte



Pokud chcete menu úpravy programů opustit, stiskněte tlačítko TV/AV

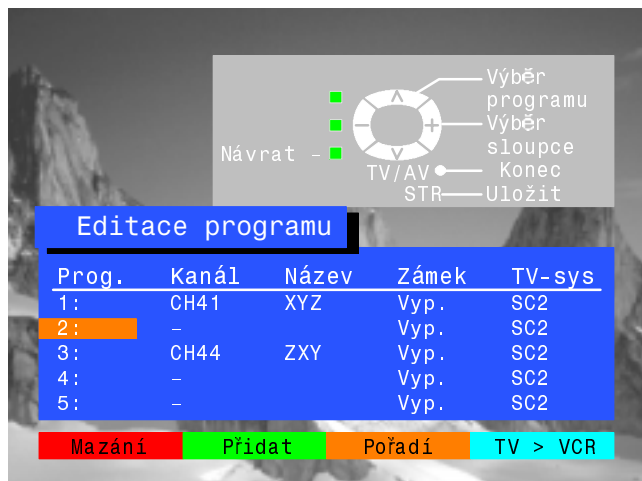

Přesunutí programu na jinou pozici

Vyberte programovou pozici, kterou chcete přesunout



Vyberte programovou pozici, kterou chcete přesunout



Stiskněte žluté tlačítko na dálkovém ovladači



Vyberte novou pozici



Stiskněte žluté tlačítko ještě jednou pro potvrzení volby

Pokud chcete menu úpravy programů opustit, stiskněte tlačítko TV/AV

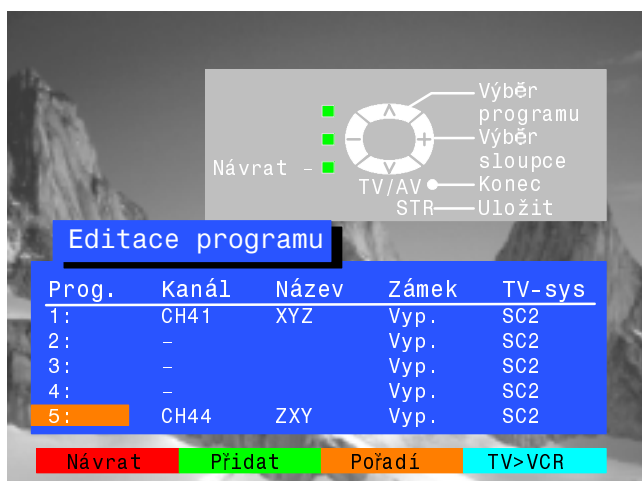
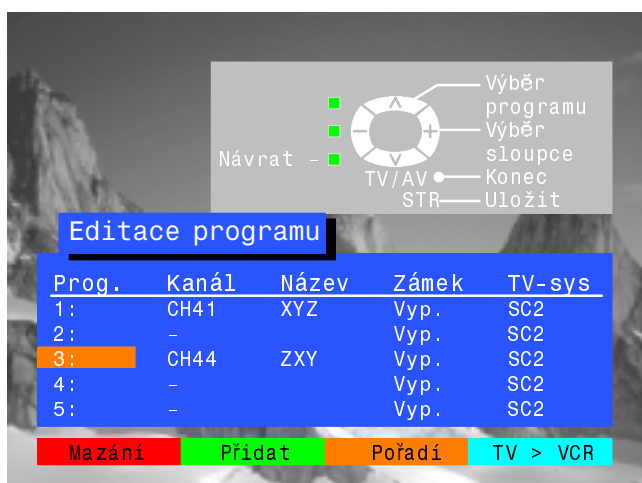

MENU LADĚNÍ - ÚPRAVA PROGRAMŮ

Naladění programové pozice

Vyberte programovou pozici



Přesuňte se na sloupec Kanál



Změňte číslo kanálu směrem nahoru nebo dolů nebo použijte tlačítko „C“, abyste se dostali do funkce Přímá volba kanálu (viz strana 6)



Stisknutím STR nastavení uložte



Pokud chcete menu úpravy programů opustit, stiskněte tlačítko TV/AV

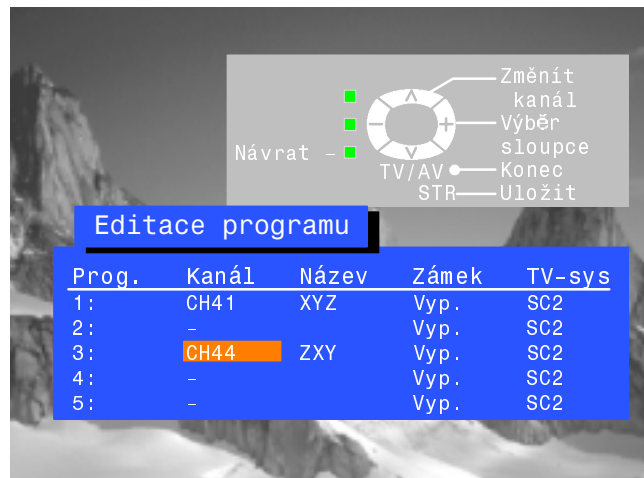

Přejmenování programové pozice

Vyberte programovou pozici



Přesuňte se na sloupec Název



Vyberte nové písmeno



Přesuňte se na pozici dalšího znaku



Pokračujte, dokud přejmenování nedokončíte

Stisknutím STR nastavení uložte



Pokud chcete menu úpravy programů opustit, stiskněte tlačítko TV/AV



MENU LADĚNÍ - ÚPRAVA PROGRAMŮ

Blokování daného programu proti nepovolanému přístupu

Vyberte programovou pozici



Přesuňte se na sloupec blokování



Vyberte polohu blokování nebo odblokování



Stisknutím STR nastavení uložte

STR



Pokud chcete menu úpravy programů opustit, stiskněte tlačítko TV/AV

TV/AV



Poznámka:

Pokud je program zablokovaný, není přístupná přímá volba kanálu pomocí „C” a číselných tlačítek na dálkovém ovladači

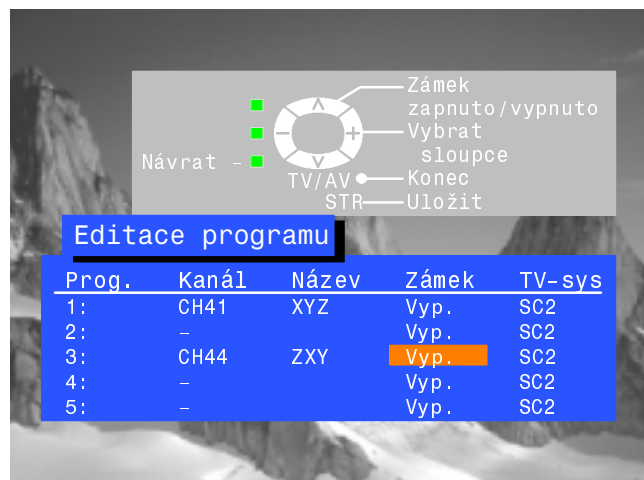

Změna systému přenosové soustavy pro daný program

Vyberte programovou pozici



Přesuňte se na sloupec Sys



Vyberte požadovaný zvukový systém
SC1: PAL B, G, H / SECAM B, G
SC2: PAL D, K / SECAM D, K



Stisknutím STR nastavení uložte

STR



Pokud chcete menu úpravy programů opustit, stiskněte tlačítko TV/AV

TV/AV

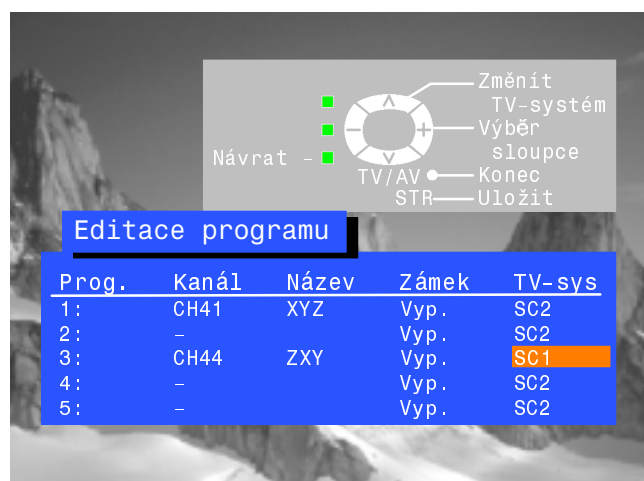

Kopírování informací o programu na kompatibilní videorekordér připojený k AV2

Přesuňte se na sloupec Prog.



Stiskněte modré tlačítko na dálkovém ovladači.

Údaje o programech se nyní odešlou na videorekordér. To může trvat několik sekund, v závislosti na počtu uložených stanic. **Poznámka:** Pokud se na obrazovce objeví zpráva "Q-Link? Zkontrolujte nastavení VCR", televizor nemůže odesílat programové údaje do videorekordéru. Podrobnosti viz příručka videorekordéru



Pokud chcete menu úpravy programů opustit, stiskněte tlačítko TV/AV

TV/AV



MENU LADĚNÍ - AUTOMATICKÉ NASTAVENÍ (ATP)

Menu automatického nastavení vám umožní automaticky přeladit televizor na místní televizní stanice. Je to užitečné, když se stěhujete do jiné oblasti

Otevřete menu Nastavení



Přesuňte se do menu Ladění



Vstupte do menu Ladění



Přesuňte se na Automatické nastavení



Access Auto Setup



Stiskněte, abyste spustili automatické nastavení (ATP)



Televizor vyhledá, zablokuje a zařadí místní televizní kanály. Pokud je přes zdířku AV2 připojen kompatibilní videorekordér, údaje o programech se pomocí Q-Link odešlou na videorekordér (viz strana 22)

Jakmile je tato operace dokončena, na obrazovce televizoru se objeví programová pozice č. 1

K vymazání nežádoucích stanic použijte nabídku Programme Edit. Viz strana 14

Opustíte stisknutím tlačítka TV/AV

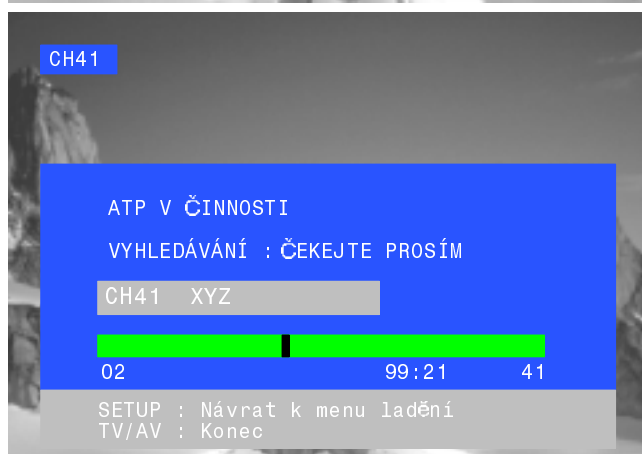
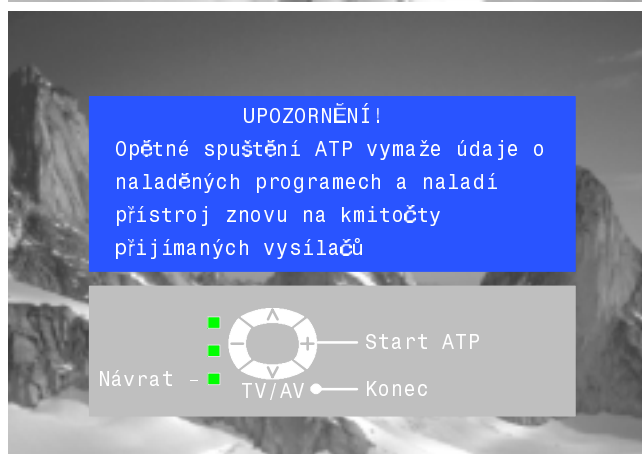
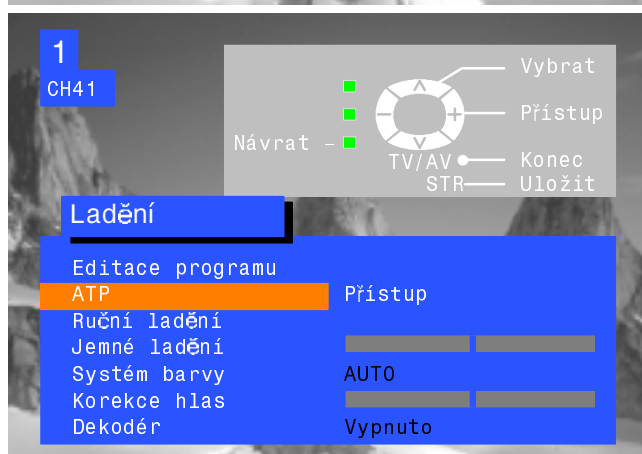

MENU LADĚNÍ - RUČNÍ LADĚNÍ

Ruční naladění programových pozic se provádí buď pomocí menu na obrazovce, nebo pomocí tlačítek na čelním panelu

Menu ručního ladění

Otevřete menu Nastavení

NASTAVENÍ



Přesuňte se do menu Ladění



Vstupte do menu Ladění



Přesuňte se na pozici ručního ladění



Vstupte do funkce ručního ladění



Vyberte programovou pozici, která má být naladěna



Začněte ladění



Když je požadovaný program nalezen, uložte jej stisknutím STR

STR



Menu opustíte stisknutím tlačítka TV/AV

TV/AV

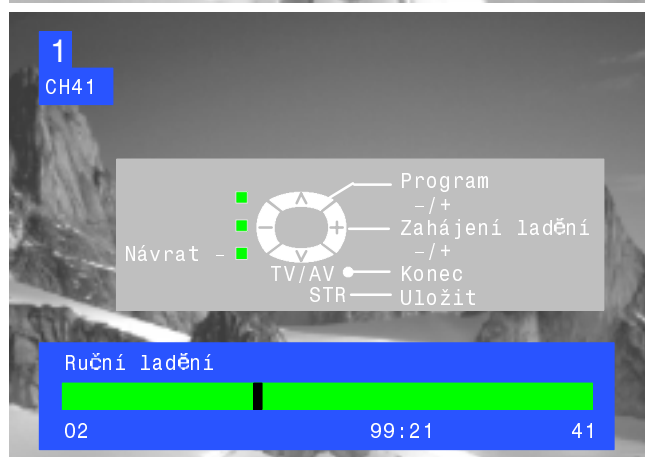
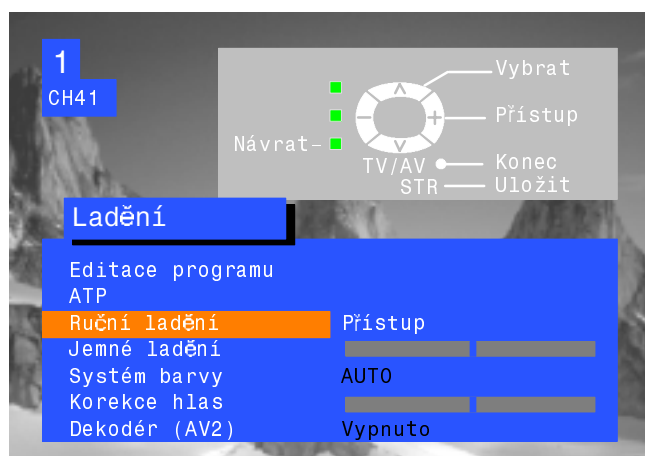

Ruční ladění (čelní panel)

Stiskněte tlačítko F čelního panelu, dokud se neobjeví „Režim ladění (Tunning mode)”

F



Stisknutím tlačítka - nebo + vstupte do režimu ladění

-/V +/Λ



Stisknutím tlačítka TV/AV se přesunete mezi „Výběr programu”, „Zahájení ladění” nebo „Změnit TV-systému”

TV/AV



Stisknutím tlačítka - nebo + změňte pozici programu, zahájíte hledání nebo změňte TV systém

-/V +/Λ



Když je požadovaná stanice nalezena, stisknutím STR uložte změny

STR



Pokud chcete naladit další programy, opakujte uvedený postup, nebo režim ladění ukončete stisknutím tlačítka F

F



JAZYK ZPRÁV NA OBRAZOVCE

Při první instalaci televizoru je jazyk zpráv na obrazovce nastaven podle vaší volby země. Pokud si přejete použít jiný jazyk, pak jej můžete vybrat z menu jazyku zpráv na obrazovce

Otevřete menu Nastavení



Přesuňte se na menu jazyku zpráv na obrazovce



Vstupte do menu jazyku zpráv na obrazovce



Proveďte svoji volbu



Stisknutím TV/AV volbu vyberete a menu opustíte

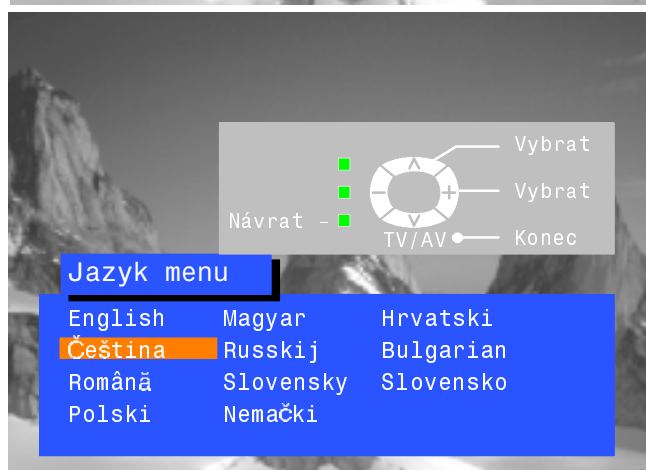
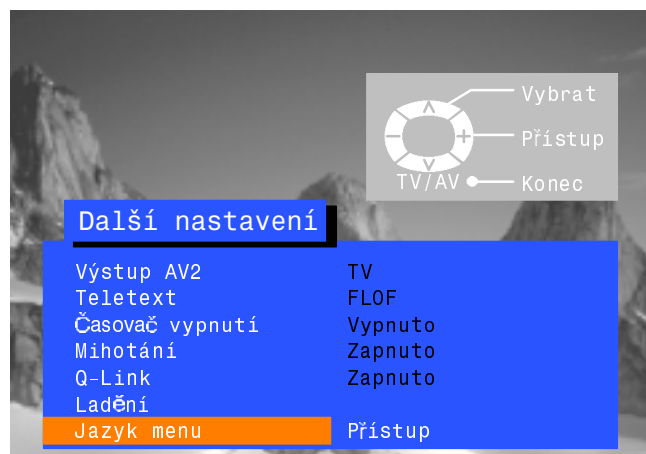

VÝBĚR A NASTAVENÍ AV

Menu nastavení AV vám umožní zvolit, který zdroj vstupního signálu chcete sledovat.

Stiskněte tlačítko TV/AV

TV/AV



Stiskněte příslušné barevné tlačítko dálkového ovladače (během doby, kdy jsou údaje zobrazeny na obrazovce)



Údaje z obrazovky zmizí

Možná, že budete chtít provést nastavení v menu Nastavení nebo Zvuk

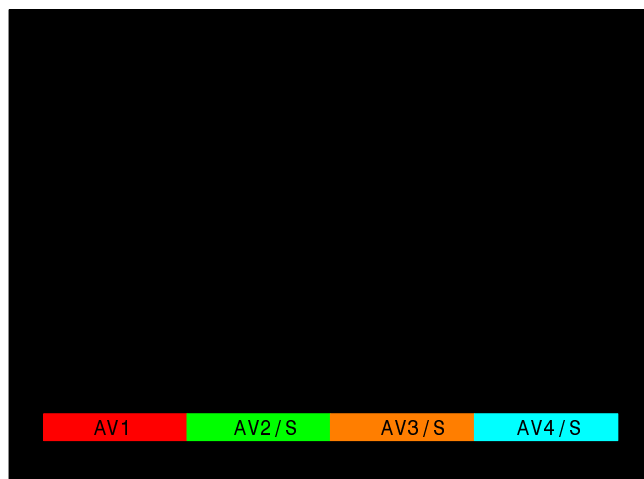

Menu Nastavení

Otevřete menu Nastavení

NASTAVENÍ



Přesuňte se na požadovanou volbu



Proveďte nastavení nebo výběr volby



Činnost ukončíte stisknutím tlačítka TV/AV

TV/AV



Menu Zvuk

Otevřete menu Zvuk

ZVUK



Přesuňte se na požadovanou volbu



Proveďte nastavení nebo výběr volby



Činnost ukončíte stisknutím tlačítka TV/AV

TV/AV

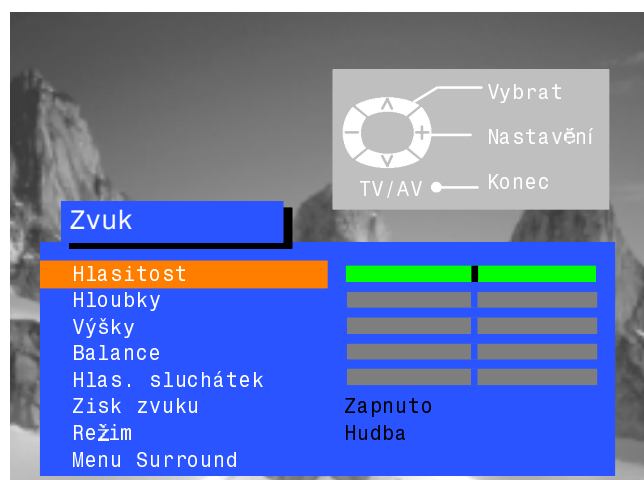

Q - Link umožní komunikaci televizoru s videorekordérem

Otevřete menu Nastavení



Přesuňte se na pozici Q-Link



Potvrďte, že Q-Link je nastavený na „zapnuto“ (ON)



Menu ukončíte stisknutím tlačítka TV/AV



Videorekordér musí být připojen pomocí přívodu SCART (plně funkční typ) připojeného mezi zdířku AV2 na televizoru a příslušnou zdířku na videorekordéru. Další informace viz manuál k videorekordéru. Q-Link, NEXTVIEWLINK či podobné technologie umožňují, aby televizor dal kompatibilnímu videorekordéru pokyn, aby nahrával program, který je aktuálně zobrazený na obrazovce, bez ohledu na to, jaká pozice programu je nastavená na videorekordéru, čímž se zjednoduší proces nahrávání programů.

Nahrávání programu, který právě sledujete



Stiskněte tlačítko PŘÍMÉ NAHRÁVÁNÍ Z TV na dálkovém ovladači.

Pokud je videorekordér vypnut, stisknutím tlačítka PŘÍMÉ NAHRÁVÁNÍ Z TV se automaticky zapne.

Na obrazovce se zobrazí zpráva vyslaná videorekordérem, která uvádí, co se nahrává, nebo že nahrávání není možné:

Z Přednastaveného prog.

Z videa

Videorekordér nahrává signál z vlastního tuneru. Pokud si přejete, můžete televizor vypnout a nechat videorekordér obvyklým způsobem nahrávat.

Z televise

Videorekordér nahrává signál z televizoru. Nesmíte změnit pozici programu ani vypnout televizor: pokud to uděláte, videorekordér nahrávání automaticky ukončí a vypne se.

PÁS. CHRÁNĚN

Byl odstraněn blokovací jazyček na zadní straně kazety.

Příklady dalších zpráv, které se mohou zobrazit, jsou:

NENÍ PÁSEK

BĚŽÍ PŘEHR

Z jiného videa

BĚŽÍ ZÁZNAM.

VADNÝ PÁSEK

NENÍ SIGNAL

Předání informací o naladění

Aby bylo zajištěno správné provedení nahrávky, televizor a videorekordér musí mít stejné informace o naladění - viz strana 17.

- Kdykoliv je použita funkce Automatické nastavení (ATP), údaje o ladění se přehrají do videorekordéru.

Funkce automatického napájení

S videorekordéry Panasonic Q-Link máte k dispozici tyto přídavné funkce:

- Pokud vložíte pásku do videorekordéru a stisknete tlačítko Přehrávat, televizor se automaticky zapne a vybere vstup AV2, takže můžete sledovat přehrávanou pásku.
- Pokud televizor vypnete, když je videorekordér v režimu Stop, Převíjení dopředu, Převíjení dozadu, videorekordér se automaticky vypne.

Vypnutí komunikace Q-Link

Pokud si nepřejete používat funkci Q-Link, otevřete menu Nastavení a nastavte funkci Q-Link na „Vypnuto“. Viz strana 12.

Důležitá poznámka:

Ne všechny videorekordéry podporují tento typ systému datové komunikace. Některé mohou podporovat určité funkce, ale jiné nikoliv. Další informace viz manuál k videorekordéru.

Když je Q-link neúčinný, nejdříve se předsvědčte, že přívod SCART je plně funkční. Zeptejte se dealera na details.

MENU SURROUND

Běžná stereoreprodukce používá levý a pravý reproduktor, ale reprodukce se systémem **Dolby Pro Logic Surround** navíc používá střední kanál a zadní kanál. Střední kanál zaostruje perspektivu zvuku a čistotu dialogu, zatím co zadní kanál se používá k přenesení posluchače do prostoru a pro vytvoření speciálních efektů.

Chcete – li používat Dolby Pro Logic Surround při příjmu televizních programů se zakódovanou informací Dolby Surround, musíte mít možnost příjmu stereofonního vysílání. Pokud není ve vašem kraji stereofonní vysílání možné, nebudou tyto informace pro Dolby Surround uvedeny a dekódováním Pro Logic vznikne pouze výstup centrálního kanálu (pokud ovšem nepřehráváte kazetu ze stereofonního videorekordéru, DVD apod.).

Dolby Pro Logic Surround spolupracuje nejlépe s video přehrávači, laserovými disky a televizními programy označenými logem Dolby Surround, ale dá se s dobrými výsledky použít i pro stereofonní zdroje, které nejsou kódovány systémem Dolby Surround, stejně jako pro zdroje mono, což zajišťuje kompatibilitu se všemi možnými zdroji zvuku.

Potvrďte, že „Surround“ je nastavený na „zapnuto“ (ON)



Otevřete menu Zvuk

SOUND



Přejděte k nabídce Surround



Otevřete tuto nabídku Surround



Přejděte do vámi zvoleného místa



Zvyšte nebo snižte úroveň nebo nastavte volbu



Opusťte stisknutím tlačítka TV/AV

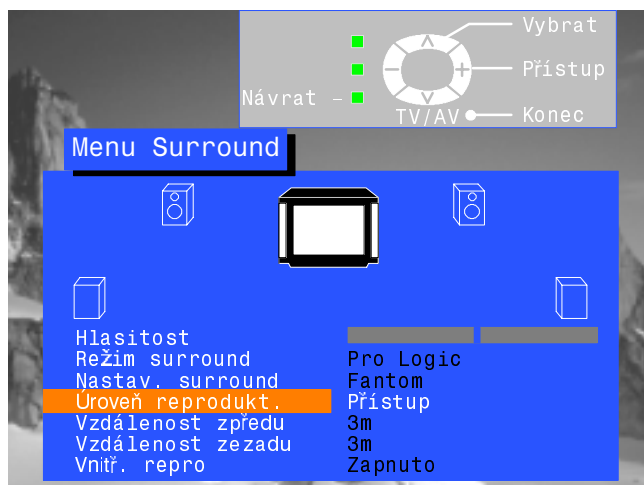
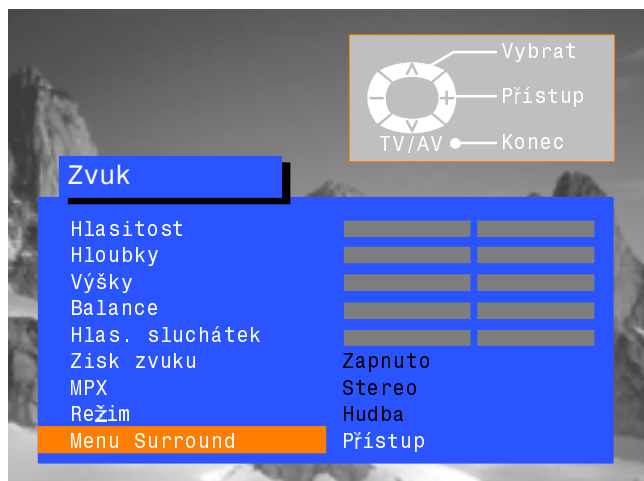

Hlasitost

Nastavením hlasitosti se nastavuje celková výstupní hlasitost Dolby Surround.

Režim surround



Nabídka Pro Logic vám umožňuje volbu provozních módů Normál, Fantom, 3 Stereo nebo 3D Active, podle popisu na straně 24.

Nastav. surround



Nabídka Simulated vám umožňuje volbu provozních módů Disko, Kino nebo Stadión, podle popisu na straně 26.

Úroveň reprodukt.

Dovoluje nastavení výstupních úrovní pro každý kanál, podle popisu na straně 26.

Vzdálenost zředu



Umožňuje nastavit poslechovou vzdálenost od předních reproduktorů.

Vzdálenost zezadu



Umožňuje nastavit poslechovou vzdálenost od zadních reproduktorů. Pokud jsou zadní prostorové reproduktory blíže k vám než prostřední reproduktor, můžete zaslechnout „prosakování“ dialogů ze zadních prostorových reproduktorů. K nápravě může být třeba snížit výstupní úroveň zadního kanálu.

Vnitř. repro



Normálně je nastaven na ZAP, ale když jsou připojeny samostatné vnější reproduktory, pak tyto vnitřní reproduktory lze přepínat na ZAP. Podrobnosti připojení viz str. 33.

MÓDUS PRO LOGIC

Volba provozního módu Surround Pro Logic vám nabízí čtyři možné způsoby použití : **Normál, Fantom, 3 Stereo nebo 3D Active.**

Módus Dolby Surround Pro Logic Normál

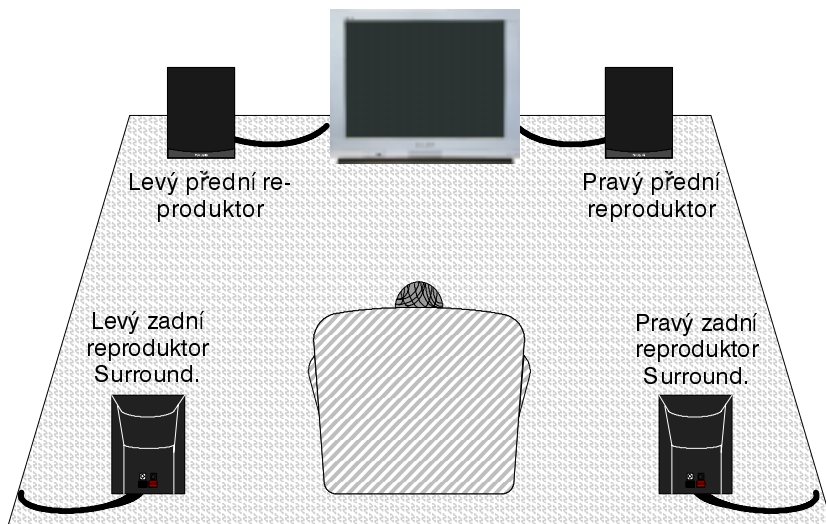

NOTE

Stisknutím přepínače Surround se přepne provozní módus Surround na obvyklé dvoukanálové stereo a naopak.

Když přepínač prostorového zvuku (Surround) je v poloze Vypnuto je možné v menu zvuku dodatečně nastavit stereobalanci.

Módus Dolby Surround Pro Logic Fantom

Pokud není připojen levý a pravý přední reproduktor, použijte režim Phantom. Levé, pravé a centrální informace budou reprodukovány reproduktory televizoru. Dbejte na to, aby přepínač Normal/Phantom na zadním panelu televizoru byl nastaven do polohy Phantom.

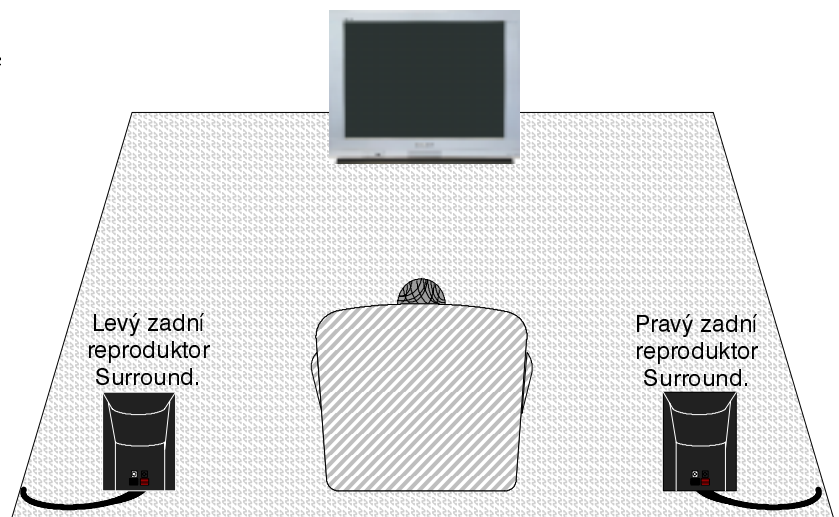
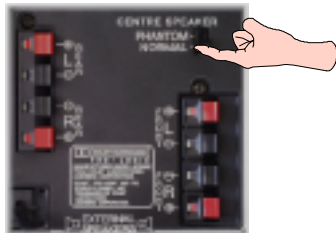

Módus Dolby Surround Pro Logic 3 Stereo

Když zadní reproduktory nejsou připojeny, je třeba použít předchozí režim. Při použití tohoto režimu se prostorové zvukové informace přeměrují do levého a pravého předního reproduktoru.

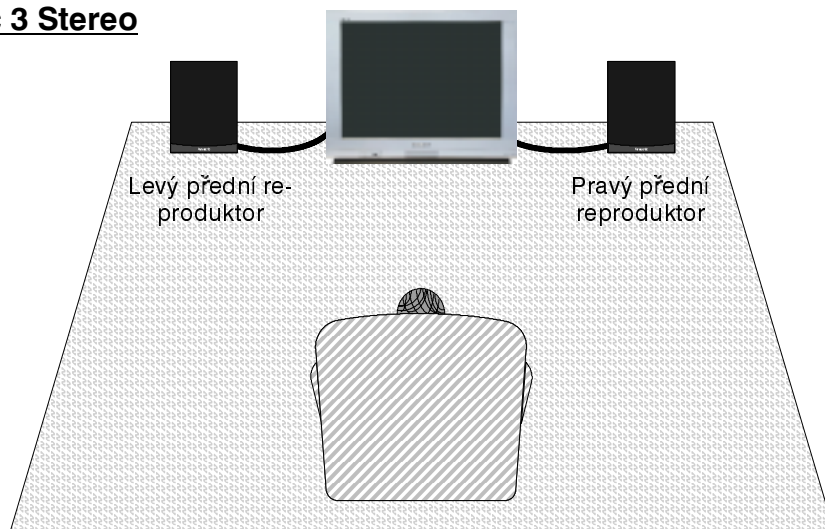

Módus Dolby Surround Pro Logic 3D Active

Režim Dolby Pro Logic 3D Active používá obvod 3D Active na simulaci předních, zadních a středních reproduktorů. Toto nastavení používejte, když nechcete mít připojený žádný externí zesilovač.

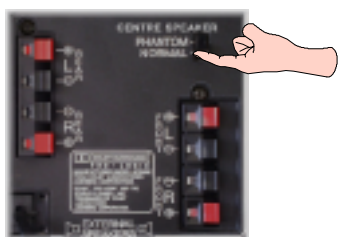
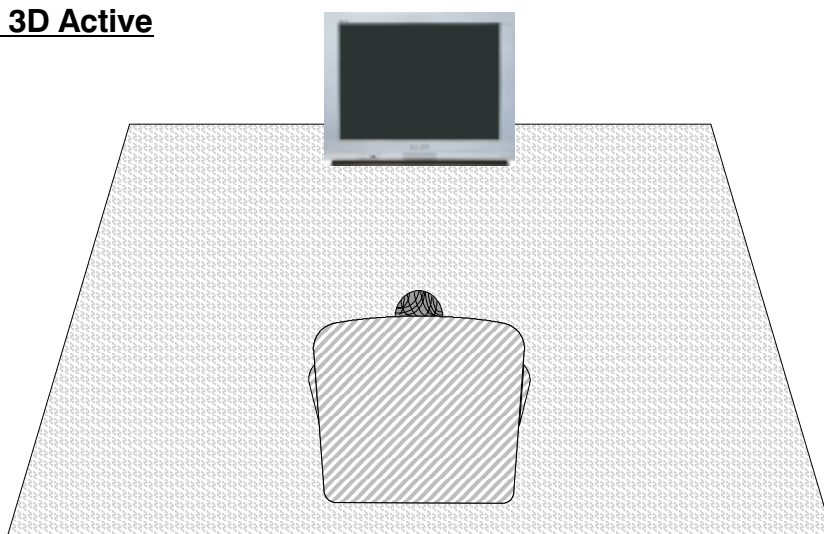

Pokud nejsou připojeny externí přední levý a pravý reproduktor, zajistěte, aby byl přepínač Normal/Phantom na zadní straně televizoru nastavený do polohy Phantom. Levá, pravá a střední informace bude nyní reprodukována pomocí reproduktorů televizoru.

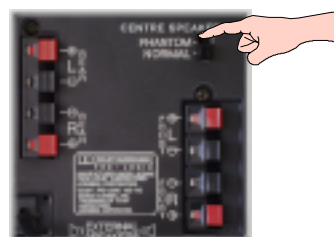

Když máte připojený externí přední levý a pravý reproduktor, přepínač Normal/Phantom přepněte na Normal. Levá, pravá a střední informace se bude nyní reprodukovat přes externí přední levý a pravý reproduktor.

SIMULOVANÝ MÓDUS

Simulované provozní módy Surround umožňují vytvářet různé typy efektů Surround, vytvářené napodobením složek zvuku přímo přicházejícího k posluchači a zvuku odraženého od okolních ploch, stěn a podlah, jako je tomu například u provozu Disko. Můžete si vybrat ze tří různých zvukových efektů, z nichž každý vytváří jinou atmosféru.

| Nastavení | Efekt | Příslušné zdroje zvuku |
|-----------|------------------------------------------------------------------|--------------------------------------------------------------------------------|
| Disko | Prostor je tak plný hudby, že až posluchače pohlcuje. | Disko, taneční hudba, jazz. |
| Kino | Přehrávání pořadů (filmů), které nemají kódování Dolby Surround. | Veškeré video nebo hudební pořady, které nejsou vybavené zvukem Dolby Surround |
| Stadión | Velký sportovní stadión pro živý sport. | Veškeré živé sportovní příležitosti. |

NASTAVENÍ ÚROVNĚ PRO REPRODUKTORY



Úroveň hlasitosti pro jednotlivé směry (tedy vlevo, vpravo, vpředu a vzadu) je potřeba pro dosažení těch nejlepších výsledků nastavit z vašeho obvyklého místa poslechu. Úrovně lze stanovit podle zvuku televizního příjmu nebo podle poskytnutého testovacího signálu.

Nastavení úrovně reproduktorů pro režim Pro Logic Normal. Dostupná nastavení se budou lišit podle právě zvoleného režimu.

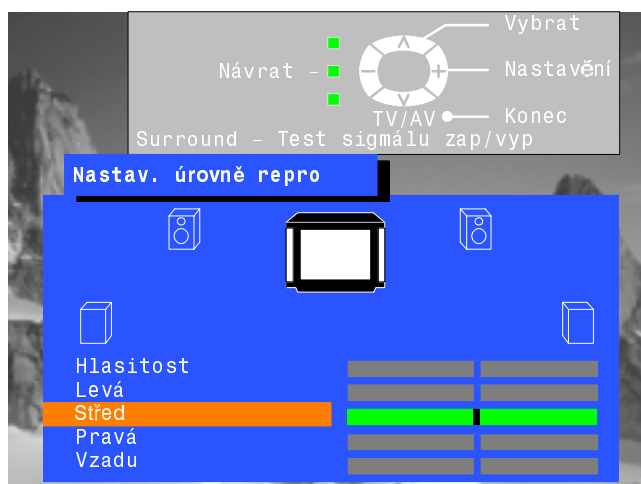









Příslušné nastavení může být různé podle zvoleného provozního módu.

PROVOZ VIDEOREKORDÉRU / ZAŘÍZENÍ DVD

Dálkový ovladač je schopen provozovat některé funkce vybraných zařízení Panasonic (videorekordérů a zařízení DVD - Digital Versatile Disc). Některé videorekordéry a zařízení DVD mají odlišné funkce, takže abyste zajistili kompatibilitu, dbejte pokynů návodů k obsluze těchto zařízení, anebo detaily konzultujte s Vaším dealerem.



| | |
|-------------------------------------------------------------------------------------|--------------------------------------------------------------------------------------------------------------------------------------------------------------------------------------------------------------------------------------------------------------------------------------------------------------------------------------------------------------------------|
|  | <p>Pohotovostní režim Stisknutím přepnete videorekordér nebo DVD zařízení do pohotovostního režimu. Další stisknutí je opět zapne.</p> |
|  | <p>Přepínač VCR /DVD Tímto přepínačem vyberete, zda ovládací prvky ovládají zařízení DVD nebo videorekordér.</p> |
|  | <p>Přehrávání Stisknutím zahájíte přehrávání kazety nebo DVD.</p> |
|  | <p>Zastavení Stisknutím zastavíte kazetu nebo DVD.</p> |
|  | <p>Přeskočit / rychlé převíjení vpřed / vyhledávání vpřed Videorekordér: Stisknutím zahájíte rychlé převíjení pásky vpřed. V režimu přehrávání stisknutím zahájíte rychlé prohlížení obrazu směrem vpřed. DVD: Jedním stisknutím přeskočíte následující stopu. V režimu přehrávání stisknutím a podržením můžete rychle prohlížet obraz směrem vpřed.</p> |
|  | <p>Přeskočit / rychlé převíjení zpět / vyhledávání zpět Videorekordér: Stisknutím zahájíte rychlé převíjení pásky zpět. V režimu přehrávání stisknutím zahájíte rychlé prohlížení obrazu směrem zpět. DVD: Jedním stisknutím přeskočíte na předchozí stopu. V režimu přehrávání stisknutím a podržením můžete rychle prohlížet obraz směrem zpět.</p> |
|  | <p>Pauza / zastavený obraz V režimu přehrávání se stisknutím obraz zastaví. Dalším stisknutím se znovu spustí přehrávání.</p> |
|  | <p>Volba čísla programu směrem nahoru / dolů Stisknutím zvýšíte nebo snížíte pozici programu na videorekordéru o jednu.</p> |
|  | <p>Nahrávání Stisknutím tohoto tlačítka zahájíte nahrávání.</p> |

FUNKCE TELETEXTU

- Funkce teletextu se mohou lišit v závislosti na televizní vysílací stanici a jsou dostupné pouze tehdy, pokud zvolený kanál vysílá teletext.
- Stlačením tlačítka **Obraz** v teletextovém režimu se zobrazí funkce **Jas** s bílým sloupcem, stlačením ◀ ▶ podle potřeby změňte nastavení.
- Stisknutí tlačítka **Nastavení** během provozu teletextu se v dolní části obrazovky zobrazí speciální nabídka funkcí.
- V teletextovém režimu lze nastavit hlasitost, aby bylo dosaženo požadované úrovně pro poslech.

Co je režim LIST?

V režimu LIST jsou ve spodní části obrazovky umístěna čtyři čísla stránek různé barvy. Každé toto číslo je možno měnit a uložit do paměti počítače.

Co je to FLOF (FASTEXT)

V režimu FASTEXT jsou ve spodní části obrazovky umístěna čtyři témata různé barvy. Abyste získali další informace o některém z těchto témat, stiskněte tlačítko příslušné barvy. Tato funkce umožňuje rychlý přístup k informacím o zobrazených objektech.

Co je to TOP Teletext.

TOP Teletext usnadňuje a zkracuje výběr požadovaných stránek teletextu. Přístup ke stránkám je vlastně téměř okamžitý - jen zmáčknete tlačítko a stránka se objeví.

Jak to funguje?

TOP využívá čtyřech barevných tlačítek - červeného, zeleného, žlutého a modrého - k volbě další informace.

- K pohybu mezi bloky témat (např. SPORT) použijte modré tlačítko. V tématu SPORT je možno vybírat různé skupiny jako tenis, kopanou, baseball atd. použitím žlutého tlačítka. Když se dojde na poslední skupinu tématu, žluté tlačítko vyvolá přesun do dalšího bloku.
- Zeleným tlačítkem se vybírá další přístupná stránka s VYŠŠÍM číslem.
- Červeným tlačítkem se vybírá další přístupná stránka s NÍŽŠÍM číslem.

Jaké jsou výhody?

- Vyvolání stránky stiskem jediného tlačítka.
- Jednoduchý výběr témat krok za krokem.
- Zkrácení čekací doby.
- Pokud je vloženo číslo neexistující stránky, ve spodní části obrazovky se objeví otazník.
- Ve spodní části obrazovky je stavový řádek stránky, takže vždy víte, jaké tlačítko použít pro získání požadované informace.



Režim TV/Teletext

Stiskněte tlačítko **TV/TEXT**.
Obrazovka ukáže stránku teletextu.
Znovu stiskněte, pokud se chcete vrátit do režimu TV.



Vyvolání stránky

Vyvolání stránek může probíhat dvojím způsobem:
a. Stiskněte jedno z tlačítek Up/Down, abyste snížili nebo zvýšili číslo stránky o jednu.
b. Vložením čísla stránky použitím tlačítek 0 - 9 na dálkovém ovladači.



Full/Top/Bottom (Plná/horní polovina/dolní polovina stránky)

Stisknete tlačítko **SET UP**, aby se zobrazily speciální funkce, po něm **zelené** tlačítko.
Stisknete opět **zelené** tlačítko, aby se zvětšila spodní polovina.
Pro návrat do normální (FULL-plně) velikosti stisknete znovu.



Reveal (odhalení)

Stisknete tlačítko **SET UP** aby se zobrazily speciální funkce, po něm **červené** tlačítko pro odhalení skrytých slov, např. odpovědi na otázky kvízu. Stisknete znovu pro skryté zobrazení.



Červené/zelené/žluté/modré tlačítko

V režimech TOP nebo FASTEXT tato tlačítka odpovídají různě barevným tématům.
V režimu LIST odpovídají různě barevným číslovům stránek.



List Store (Uložení seznamu)

V režimu LIST se mohou čtyři čísla stránek měnit jen pro kanály 1 - 25. Abyste to provedli, stisknete jedno z barevných tlačítek a vložte nové číslo stránky. Stisknutím a přidržetím tlačítka **STR** se mění barva čísla stránky.

Není možno menit programovou pozici pokud vykonává operaci News Flash, Update nebo Sub Coded Page Acces

HOLD



Slouží k podržení teletextové stránky

Slouží k podržení teletextové stránky během prohlížení multistránkových informací. Opětovným stlačením se vrátíte k automatické aktualizaci stránky.

F.P.



Favourite Page (F.P. - oblíbená stránka)

Ukládá oblíbenou stránku do paměti tak, aby mohla být okamžitě vyvolána. Pro uložení takové stránky musí být TV v režimu LIST a programová pozice musí být v rozmezí 1 - 25. Stiskněte **modré** tlačítko, vyberte číslo stránky a stiskněte a podržte tlačítko **STR**. Číslo stránky je tak uloženo. Pro vyvolání této stránky stiskněte **F.P.**

Aktualizace obrazovky

Stisknete tlačítko **SET UP**, aby se zobrazily speciální funkce, po něm **zluté** tlačítko, aby bylo možno vidět obraz TV, zatímco se vyhledává teletextová stránka. Když je stránka nalezena, v levém horním rohu obrazovky se ukáže číslo stránky. Stisknete **zluté** tlačítko, aby se ukázala stránka. Pro návrat do normálního režimu TV stisknete opet **TV/TEXT**.

SET UP



News Flash (prehled zpráv)

Pokud byla zvolena stránka News flash, stisknete **SET UP, zluté**, aby se ukázal TV obraz. Pokud je přijata aktualizace, na obrazovce se objeví číslo stránky. Stisknete **zluté** tlačítko, aby se zobrazil News Flash. Pro návrat do normálního režimu TV stisknete **TV/TEXT**.

Aktualizace

Stisknete **SET UP, zluté** aby se ukázala aktualizace informací na různých stránkách. Pokud je přijata aktualizace, v levém horním rohu obrazovky se zobrazí číslo stránky. Stisknete **zluté** tlačítko, aby se ukázala stránka. Pro návrat do normálního režimu TV stisknete **TV/TEXT**.

SET UP



Sub Coded Page Acces (přístup k podstránce)

Pokud informace na teletextu přesáhne jednu stránku, může automatická změna podstránky potřebná pro dosažení požadované podstránky trvat určitou dobu. Je možno vložit požadovanou podstránku a pokračovat ve sledování normálního programu, dokud není nalezena správná stránka. Požadované číslo stránky zvolte použitím tlačítek 0 - 9.



Stisknete tlačítko **SET UP** a po něm **modré** tlačítko; v pravém horním rohu obrazovky se zobrazí T****.

Vlozte požadované číslo podstránky dříve než T**** zmizí. Pro volbu strany 6 vložte 0,0,0 a 6.

(V režimu LIST se ve spodní části aktivního pole objeví 'T').



Stisknete **zluté** tlačítko, aby se ukázal normální program. (V režimu LIST stisknete **SET UP, zluté**).

Když je stránka dostupná, stisknete **zluté** tlačítko, aby se stránka ukázala. Pro zrušení stránky vykonajte následující :

- Stisknete **SET UP**.
- Zvolte číslo nové stránky.
- Pro návrat do normálního TV režimu stisknete **TV/TEXT**.

INDEX



Obsah

Stisknete **INDEX** pro návrat na hlavní stránku seznamu. V závislosti na způsobu přenosu informace může být stisknuto více než jednou pro návrat na hlavní stránku seznamu.

PRIPOJENÍ VNEJŠÍHO AUDIO / VIDEO ZARÍZENÍ

Přední konektory AV3 S-video, RCA audio / video a připojení sluchátek



Otevře stisknutím a podržením

Výstup ze zdírky pro sluchátka



S-V

Ke konektoru videovstupu "S-Video" (S-V)



V L R

ke zdírce videovstupu V

ke zdírkám zvukového vstupu L/R

stereofonní zástrčka 3,5 mm



stereofonní sluchátka se zástrčkou 3,5 mm



videokabel RCA

2 x zvukové kabely RCA

kamkordér

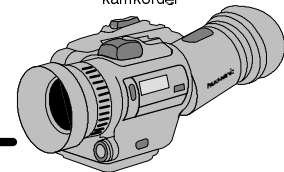

Poznámka:

Zobrazená přídatná zařízení a kabely nejsou dodávány s tímto televizorem

Informace o konektoru SCART

21-pólový SCART AV2

„zem“ konektoru
výstup kompozitního videosignálu
„zem“ kompozitního videosignálu
zvláštní komutující kontakt
„zem“
„zem“
„zem“
výstup zvukového signálu, levý kanál
výstup zvukového signálu, pravý kanál

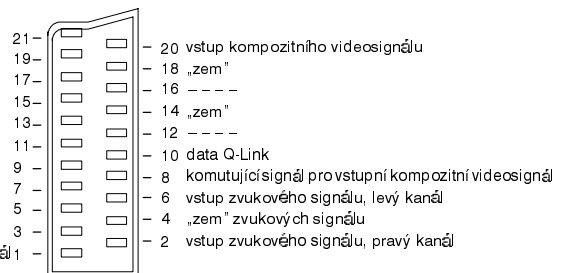

21-pólový SCART AV1 / AV4

„zem“ konektoru
výstup kompozitního videosignálu
„zem“ kompozitního videosignálu
vstup signálu R
„zem“ signálu R
vstup signálu G
„zem“ signálu G
vstup signálu B
„zem“ signálu B
výstup zvukového signálu, levý kanál
výstup zvukového signálu, pravý kanál

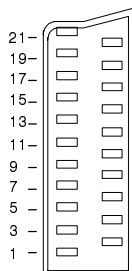

AV2 - kontakty 15 a 20 jsou závislé na sepnutí AV2 S-VHS / VIDEO

4-pólový vstupní konektor komponentního videosignálu S-Video

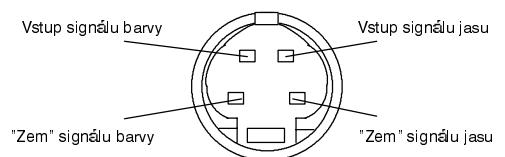

Vhodné vstupy pro AV1 zahrnují RGB (červený/zelený/modrý)
Konektor AV4 nemá vstupy R/G/B (červený/zelený/modrý)

PRIPOJENÍ VNEJŠÍHO AUDIO / VIDEO ZARÍZENÍ

Zadní 21-pólové konektory AV1/AV2(S)/AV4(S) SCART a výstupní konektory RCA audio

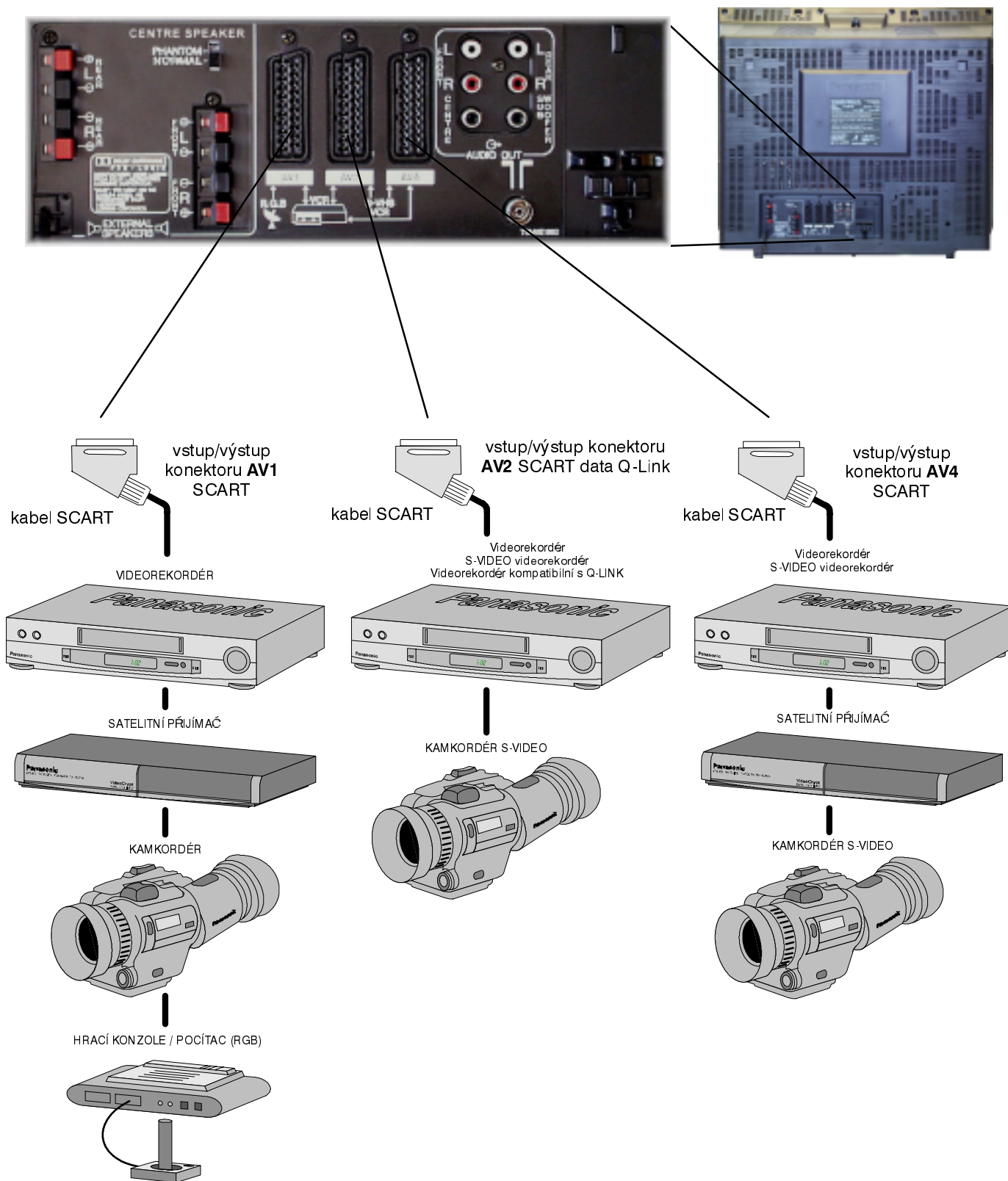

Poznámky:

Zobrazená přídatná zařízení a kabely nejsou dodávány s tímto televizorem.

Nepripojujte k tomuto televizoru počítač s TTL výstupem (5 V).

21-pólový konektor "SCART" AV4 je možné používat jako vstup pro připojení audio/videoaparatury (viz. str. 12).

Zvukový výstup pomocí externích reproduktorů

Konektor Externí reproduktory na zadní straně televizoru vám umožní vytvořit váš vlastní systém s použitím externích reproduktorů. Jsou připraveny konektory pro přední a zadní reproduktory.

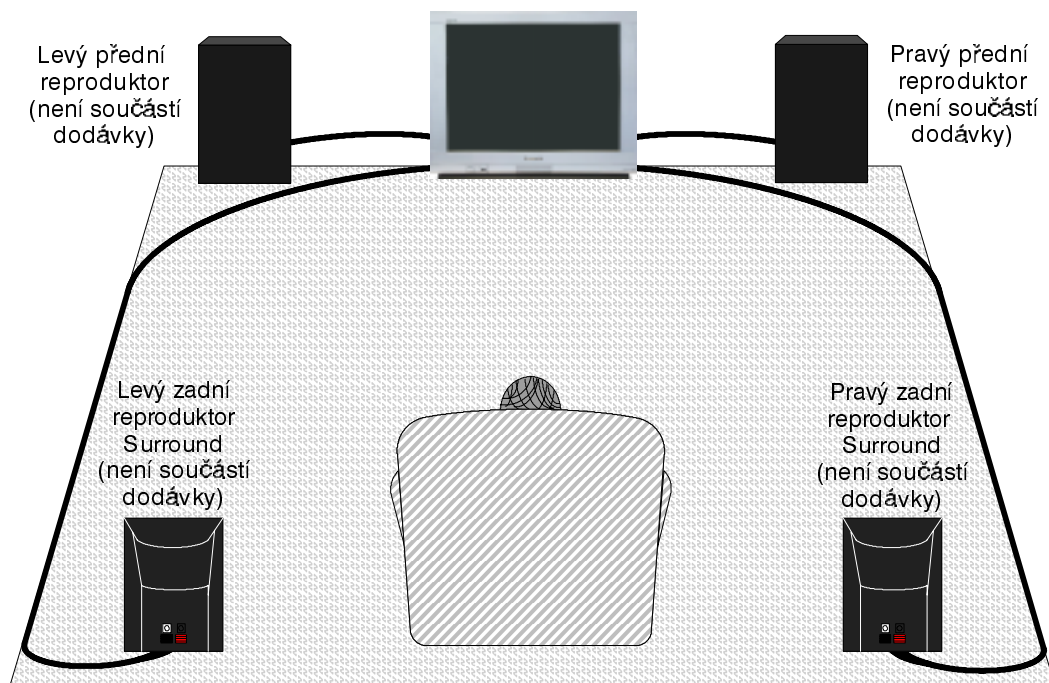

Připojení reproduktorů Surround.

Televizor musí být vypnutý.

1. Před vložením stočte konce vodičů.
2. Vložte je do zdířek. Zabraňte kontaktu s obnaženými vodiči reproduktorů.

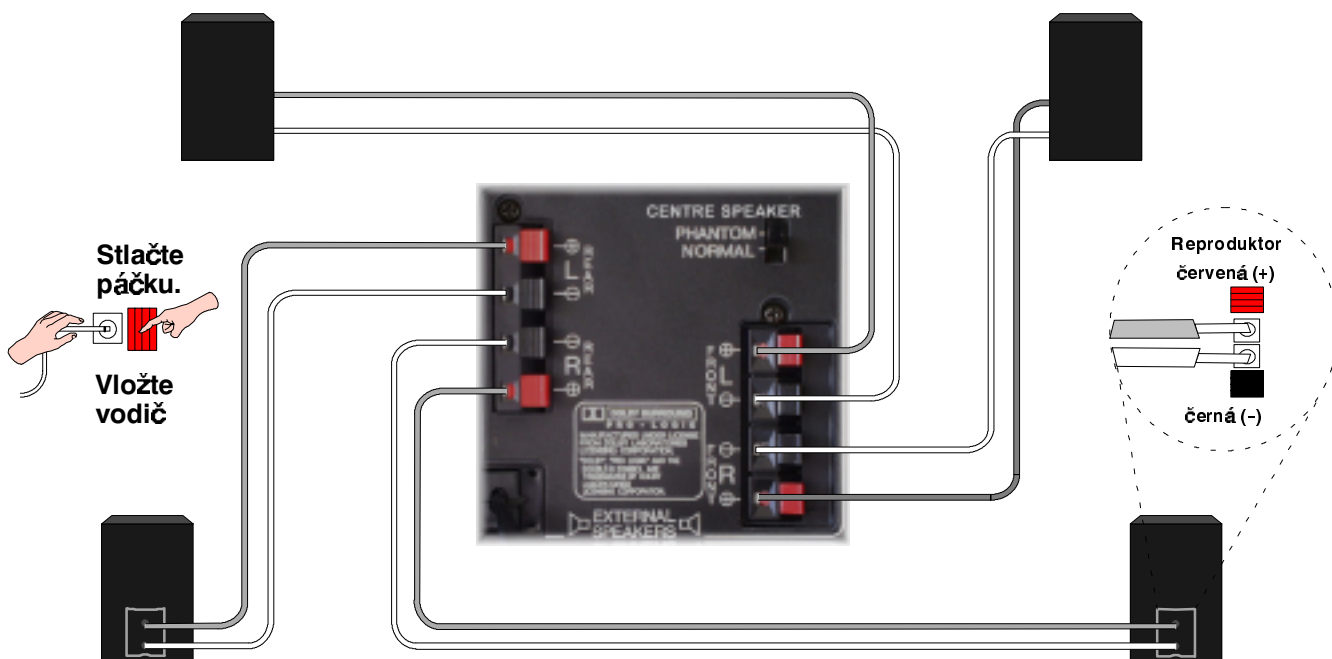
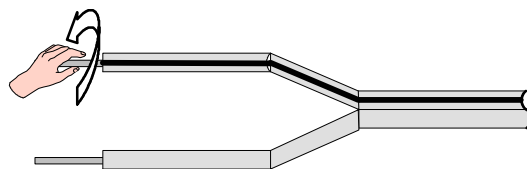

PŘIPOJENÍ VNĚJŠÍHO ZARÍZENÍ KE KONEKTORŮM AUDIO/VIDEO

Zásuvky výstupu audio na zadní straně TV přijímače Vám umožňují vytvářet Vaš vlastní zákaznický zvukový výstupní systém s použitím přídatných vnějších zesilovačů a reproduktorů. Můžete se kupříkladu rozhodnout, že pro přední reproduktory, zadní prostorové reproduktory a centrální reproduktor použijete externí zesilovač Pro Logic.

Přepínač středního reproduktoru:

Používáte-li vnější levý a pravý čelní reproduktor, nastavte tento přepínač do polohy "Normal". Signály pro střední kanál budou reprodukovány levým a pravým reproduktorem televizního přijímače. Pokud vaše sestava vnější levý a pravý čelní reproduktor neobsahuje, nastavte přepínač do polohy "Phantom" – signály pro levý, střední a pravý reproduktor budou nyní reprodukovány levým a pravým reproduktorem televizního přijímače.

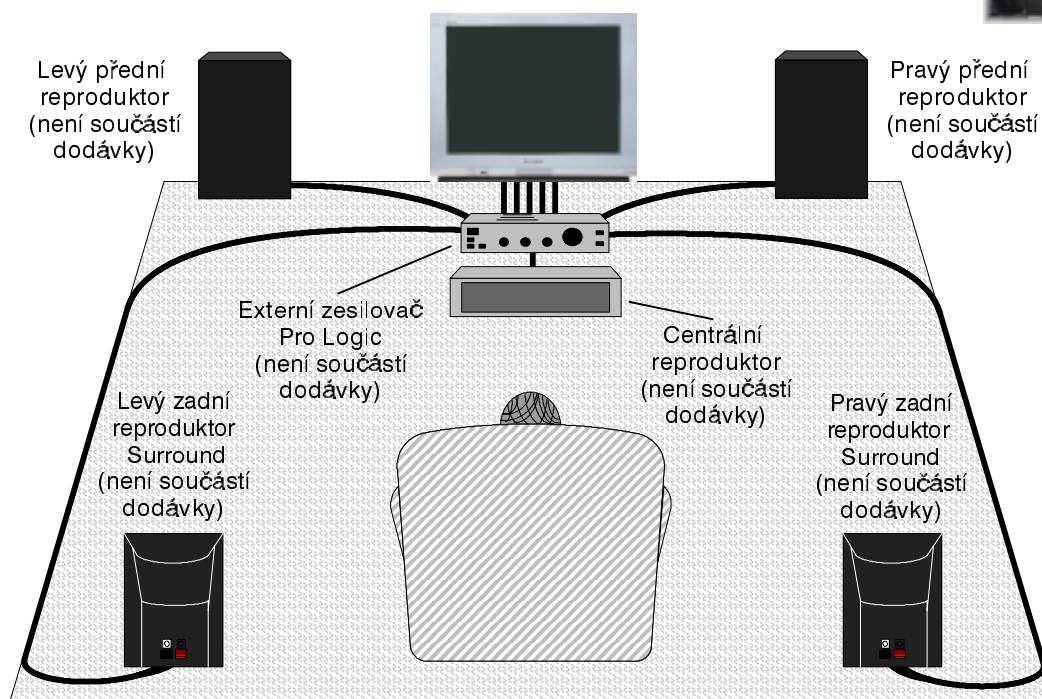

Vnější Hi-Fi reproduktor použitý jako přední pravý reproduktor Surround

Vnější Hi-Fi reproduktor použitý jako přední levý reproduktor Surround

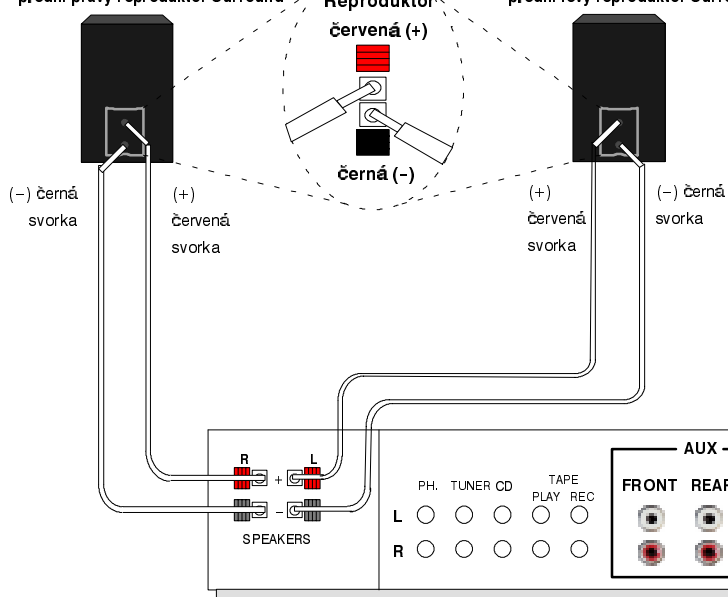









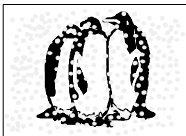
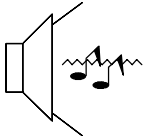

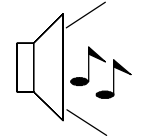
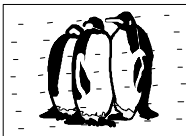
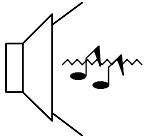
Výstup ze zdírek AUDIO OUT.

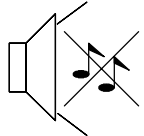
Připojte každý výstup k odpovídajícímu vstupu na zesilovači Pro Logic.

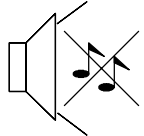
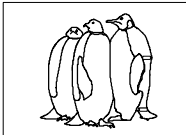
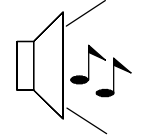
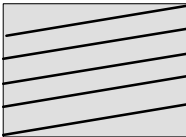
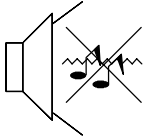

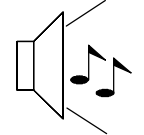
ODSTRANENÍ PORUCH

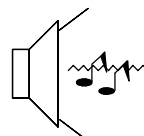
| Príznaky | | Zkontrolujte |
|------------------------------------------------------------------------------------------------------------------------|------------------------------------------------------------------------------------------------------------------|-------------------------------------------------------------------------------------------------------------------------------------------------------------------------------------------------------------------------------|
| Obraz | Zvuk | |
|  „Zasnežený“ obraz |  Rušený zvuk | Umístění, nasmerování, připojení antény |
|  „Duchové“ v obraze |  Normální zvuk | Umístění, nasmerování, připojení antény |
|  Rušení |  Rušený zvuk | Elektrické spotřebice Auta /motocykly Luminiscenční lampy V menu Obraz prepnete na P-NR, abyste snížili rušení obrazu |
|  Normální obraz |  Chybí zvuk | Nastavení úrovně hlasitosti Je zapnuto stišení zvuku |
|  Chybí obraz |  Chybí zvuk | Televizor je nastaven na režim AV Není připojen do sítě Není zapnut Ovládací prvky obrazu / zvuku jsou nastaveny na minimální úroveň Ukontrolujte, zda není v pohotovostní režimu |
|  Chybí barva |  Normální zvuk | Ovládací prvky barvy jsou nastaveny na minimální úroveň |
|  Nekvalitní nebo zkreslený obraz |  Slabý nebo žádný zvuk | Zopakujte vyladení kanálu |
|  Barevné skvrny |  Normální zvuk | Magnetické rušení z nestíněného zařízení Přijímac byl přemístěn během provozu - vypnete televizor na 30 minut. Pokud je obraz nakloněný, použijte funkci geomagnetické korekce (viz Úvodní příručka, strana 5). |
|  Normální obraz |  Slabý nebo zkreslený zvuk | Mohly se zhoršit podmínky příjmu. Prepnete nastavení MPX (menu Zvuk) na Mono, dokud se podmínky příjmu nezlepší. |

INFORMACE PRO UZIVATELE

■ Servis

Před privoláním servisu se prosím podívejte do tabulky s popisem jednoduchých poruch na předchozí straně, abyste stanovili příznaky. V případě, že se budete obracet na odborný servis, kontaktujte prosím vašeho prodejce a uveďte typové číslo modelu a sériové číslo (obe se nacházejí na zadní straně televizoru).

■ Televizní hry / domácí počítače

Nadmerné používání televizních her nebo domácích počítačů s jakýmkoliv televizorem může způsobit trvalé „stíny“ na obrazovce. Tento typ neodstranitelného poškození obrazovky lze omezit dodržением následujících bodů:

- Snižte úroveň jasu a kontrastu na co možná nejnižší úroveň.
- Nepoužívejte televizor nepřetržitou dobu s televizními hrami nebo domácími počítači.
- Tento typ poškození obrazovky není provozní vadou a jako takový není pokrytý zárukou firmy Panasonic.

■ Uložení posledního nastavení

Některé funkce umožňují uložit poslední nastavení, t.j. hodnoty při vypnutí budou použity při novém zapnutí přijímače:

| | |
|-----------------|---------------------------------------|
| Program | Zabarvení |
| Jazyk menu | (M. NTSC / pouze NTSC) |
| Pozice AV | Kontrast |
| Hlasitost | Ostrost |
| MPX | Pomer |
| Hloubky | Pohotovostní režim |
| Výšky | Umelá inteligence (AI) (obraz a zvuk) |
| Vyvázení | Barva |
| Vyvázení berev | Jas |
| Stav | Prostorový efekt |
| P-NR | Režim teletextu |
| Režim | Q-Link |
| Dekodér (AV2) | Mihotání |
| Režim surround | Úroveň reprodukt. |
| VzdÚl. od repro | |

■ Automatické vypnutí (funkce SLEEP)

Pokud není televizor vypnut, když televizní stanice ukončí vysílání, po 30 minutách automaticky přejde do pohotovostního režimu. Tato funkce nebude pracovat, pokud je televizor v režimu AV.

TECHNICKÉ ÚDAJE

| | | TX-33AK10P | |
|--------------------------------------------------------|---|-----------------------------------------------------------------------------------------------------------------------------------------------------------------------------------------------------------------------------------------------------------------------------------------------------------------------------------------------------------------------------------------------------------------------------------------------------------------------------------------------------------------------------------------------------|--|
| Napájení | | střídavý proud 220 - 240 V, 50Hz | |
| Príkon | | 290W | |
| Príkon v pohotovostním režimu | | 1,9W | |
| Obrazovka uhlopříčka obrazové části | | 79 cm | |
| Zvukový výkon (hudební) | | Vpředu levá strana / pravá strana 20W x 2, střed 14W, impedance 8Ω | |
| Rozměry | H | 651 mm | |
| | W | 790 mm | |
| | D | 555 mm | |
| Hmotnost (kg) | | 66 | |
| Přijímané TV systémy / pásma | | PAL B, PAL G, PAL H, SECAM B, SECAM G VHF E2 - E12 VHF H1 - H2 (ITÁLIE) VHF A - H (ITÁLIE) UHF E21 - E69 CATV (S01 - S05) CATV S1 - S10 (M1 - M10) CATV S11 - S20 (U1 - U10) CATV S21 - S41 (Hyperband) PAL D,K, SECAM D,K VHF R1 - R2 VHF R3 - R5 VHF R6 - R12 UHF E21 - E69 PAL525/60 Reprodukce záznamu formátu NTSC na některých videorecordérech formátu PAL. M.NTSC prehrávání signálu z videorekordéru NTSC 4,43 Mhz NTSC (pouze vstup AV) prehrávání z videorekordéru NTSC | |
| Anténní vstup - zadní | | UHF / VHF | |
| Sluchátka - přední panel | | 3,5 mm, impedance 8Ω | |
| AV konektory - zadní panel | | AV1 - 21-pólový konektor - vstup/vystup audio/video, vstup RGB AV2 - 21-pólový konektor - vstup/vystup audio/video, vstup S-Video, Q-Link AV4 - 21-pólový konektor - vstup/vystup audio/video, vstup S-Video | |
| Výstup okolí Dolby (Dolby Surround Out) – zadní | | 6 x RCA výstup okolí Dolby (Dolby Surround Out RCA). Připojení vnějších reproduktorů – 2 x přední, 2 x zadní. | |
| AV konektory - přední panel | | AV3 - Vstup S-Video, 2 x RCA vstup zvukového signálu, 1 x RCA výstup videosignálu | |

Technické údaje mohou být změněny bez předchozího upozornění. Uvedené hmotnosti a rozměry jsou přibližné.

Název Dolby a označení  jsou obchodní značky společnosti Dolby Laboratories. Vyrobeno v licenci společnosti Dolby Laboratories.

WELCOME

Dear Panasonic Customer,

Welcome to the Panasonic family of customers. We hope that you have many years of enjoyment from your new colour television. This is a very advanced television; however, the Quick Start Guide will tell you how to have the TV operating quickly. You can then read the instructions completely and retain them for future reference.

CONTENTS

| | | | |
|------------------------------------|----|----------------------------------------------------------------------------------------|-----------|
| Warnings and Precautions | 37 | Q-Link | 57 |
| Accessories | 38 | Dolby Pro Logic Surround Menu | 58 |
| Quick Start Guide | 39 | Pro Logic mode | 59 |
| Basic Controls | 41 | Simulated mode | 61 |
| Using the On Screen Displays | 42 | Speaker level setup | 61 |
| Aspect Controls | 43 | VCR/DVD Operation | 62 |
| Still Control | 44 | Teletext Operation | 63 |
| Picture Menu | 45 | Audio / Video (AV) Connections | 65 |
| Sound Menu | 46 | Via the front AV3 4 pin S-Video, Audio / Video (RCA) and Headphone Sockets | 65 |
| Setup Menu | 47 | SCART and S-Video Terminal Information | 65 |
| Tuning Menu | 48 | Via the rear AV1 / AV2(S) / AV4(S) 21 Pin (SCART) and RCA Audio Out terminals | 66 |
| Tuning Menu - Programme edit | 49 | Audio out using external speakers | 67 |
| Tuning Menu - Auto Setup | 53 | Audio out using external amplifiers and speakers | 68 |
| Tuning Menu - Manual tuning | 54 | Troubleshooting | 69 |
| OSD Language | 55 | For your guidance | 70 |
| AV Select and Setup | 56 | Specifications | 70 |

WARNINGS AND PRECAUTIONS

- This TV set is designed to operate on A.C. 220 - 240V, 50Hz.
- To prevent damage which might result in electric shock or fire, do not expose this TV set to rain or excessive moisture.
- **WARNING : HIGH VOLTAGE !!!**
Do not remove the rear cover as live parts are accessible when it is removed. There are no user serviceable parts inside.
- Avoid exposing the TV set to direct sunlight and other sources of heat.
- The On/Off switch on this model does not fully disconnect the TV from the mains supply. Remove the mains plug from the wall socket when the TV set is not used for a prolonged period of time.
- **CABINET AND PICTURE TUBE CARE**
Remove the mains plug from the wall socket. The cabinet and picture tube can be cleaned with a soft cloth moistened with mild detergent and water. Do not use solutions containing benzol or petroleum. TV sets can produce static electricity, care must be taken whenever touching the TV screen.
- Adequate ventilation is essential to prevent failure of electrical components, we recommend that a gap of at least 5cm is left all around this television receiver even when it is placed inside a cabinet or between shelves.

ACCESSORIES

Check that you have the accessories and items shown 



Operating Instruction book
TQB8E2746

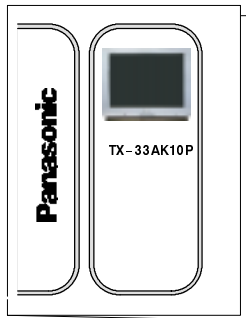

Remote Control Transmitter
EUR511211



Batteries for the Remote Control
Transmitter.
(2 x R6 (UM3) size)



Remote control batteries

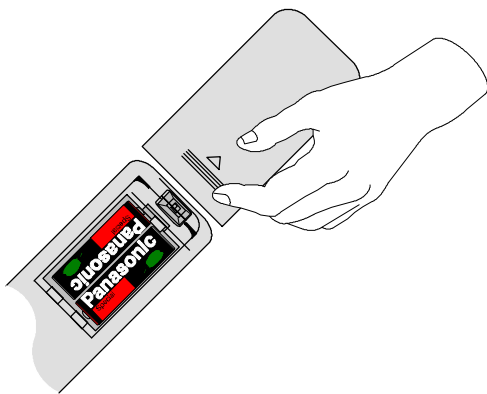

- Make sure that the batteries are fitted the correct way round.
- Do not mix old batteries with new batteries. Remove old, exhausted batteries immediately.
- Do not mix different battery types, i.e. Alkaline and Manganese or use rechargeable (Ni-Cad) batteries.

QUICK START GUIDE

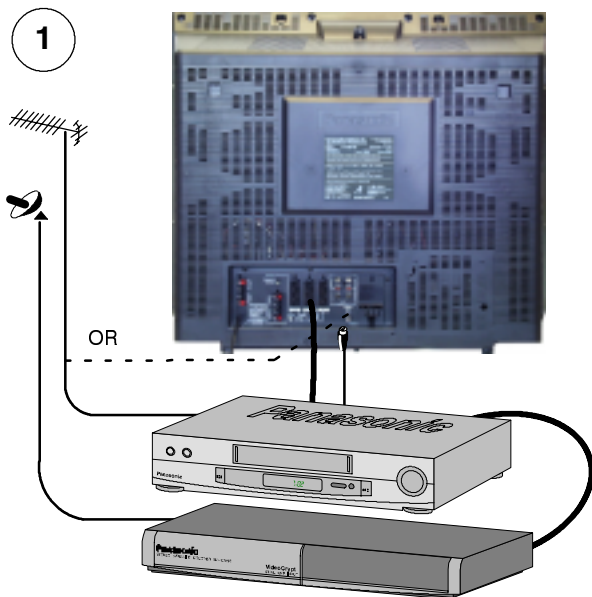

Plug in aerial and connect ancillary equipment.

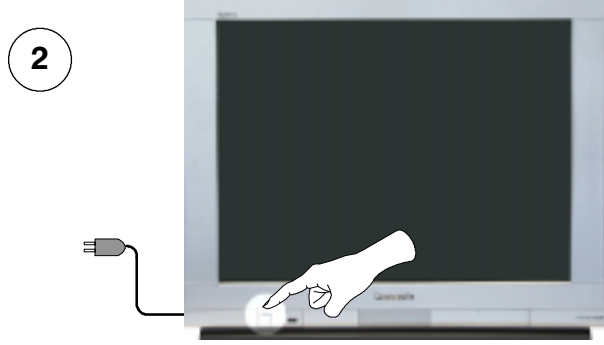

First, ensure that the **VCR is in Standby mode**.

Plug in TV and switch on.

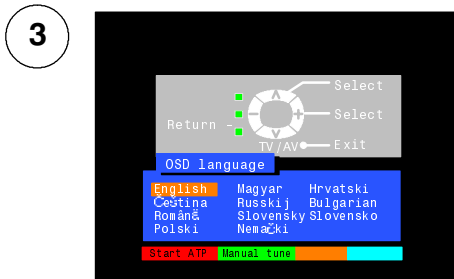

Select your country.



Press the red button.

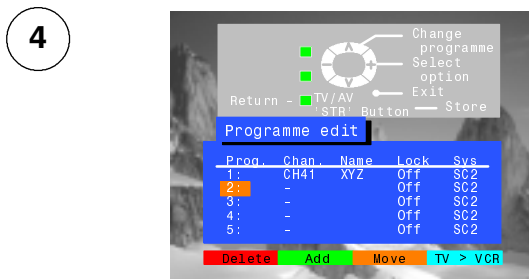

Auto setup will begin, your stations will be located and stored.

Use the Programme Edit menu to delete unwanted stations (see page 49).

Press the TV/AV button to exit.



If a compatible VCR is connected to the AV2 socket, programme data will be downloaded to the VCR via Q-Link. See page 57.

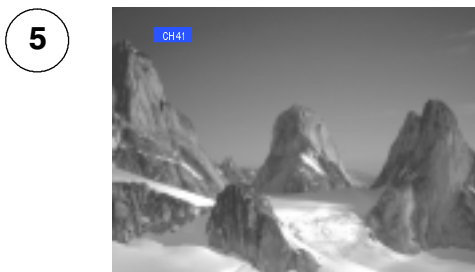

If you are installing a new Q-Link compatible VCR, you can now switch it ON. Downloaded tuning data will match the television's.

If you are installing a new NEXTVIEWLINK compatible VCR, you will need to initiate download manually. See the VCR handbook for details.

- If the VCR has not accepted download data from the TV, you may need to select the Download option from the VCR's menu.
- If Q-Link is not operating correctly, check it is connected to the television's AV2 socket, the SCART lead is a "full function" type, and the VCR is compatible with Q-Link, NEXTVIEWLINK or similar technologies. Ask your dealer for further details.
- For further information on Q-Link and connecting equipment, see pages 57, 65 and 66.

QUICK START GUIDE

6

Slight tilting of the picture may be noticeable or coloured patches may sometimes appear at the corners of the screen (colour purity). The Geomagnetic Correction feature can be used to eliminate them, if necessary:

First, ensure the ATP and Q-Link download procedures are complete. The screen should not be showing any On-Screen Display menus.



Open the left flap on the television's front panel

Press and release here to open flap

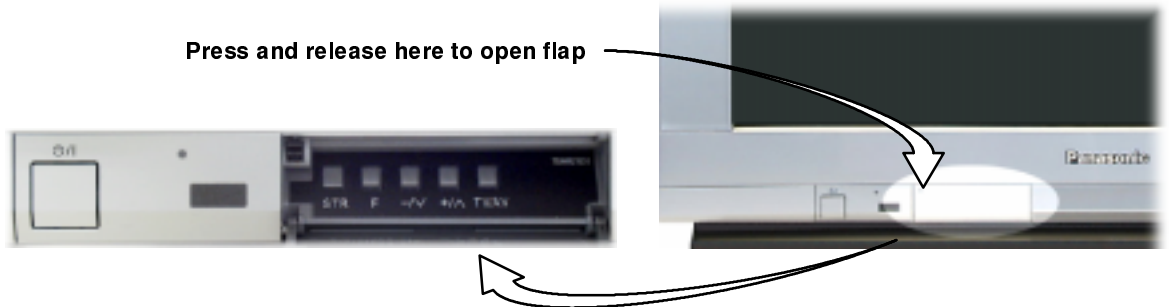

Press the **F** button repeatedly until the Geomagnetic Correction feature is displayed

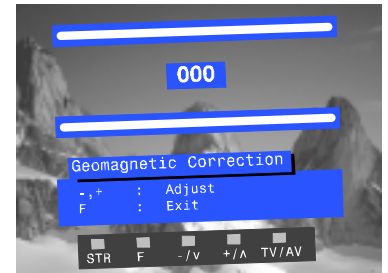

Press the **+** or **-** buttons repeatedly until the picture appears to be level

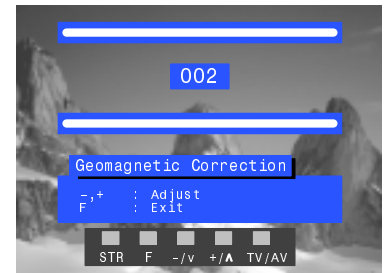
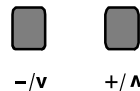

Press the **F** button again to return to normal viewing. Close the flap to prevent damage



7

We recommend that as soon as the ATP feature is completed, the picture controls are reset to normal viewing levels. To do this, press the "N" button, found under the remote control's pull down flap.

8

If you wish to connect external amplifiers and speakers, see pages 67 and 68.

9

You are now ready to begin viewing programmes

The cursor controls provide the two basic functions:

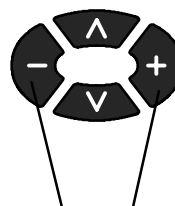

Adjust Volume

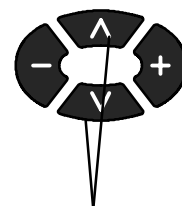

Change Programme

BASIC CONTROLS : FRONT PANEL AND REMOTE CONTROL

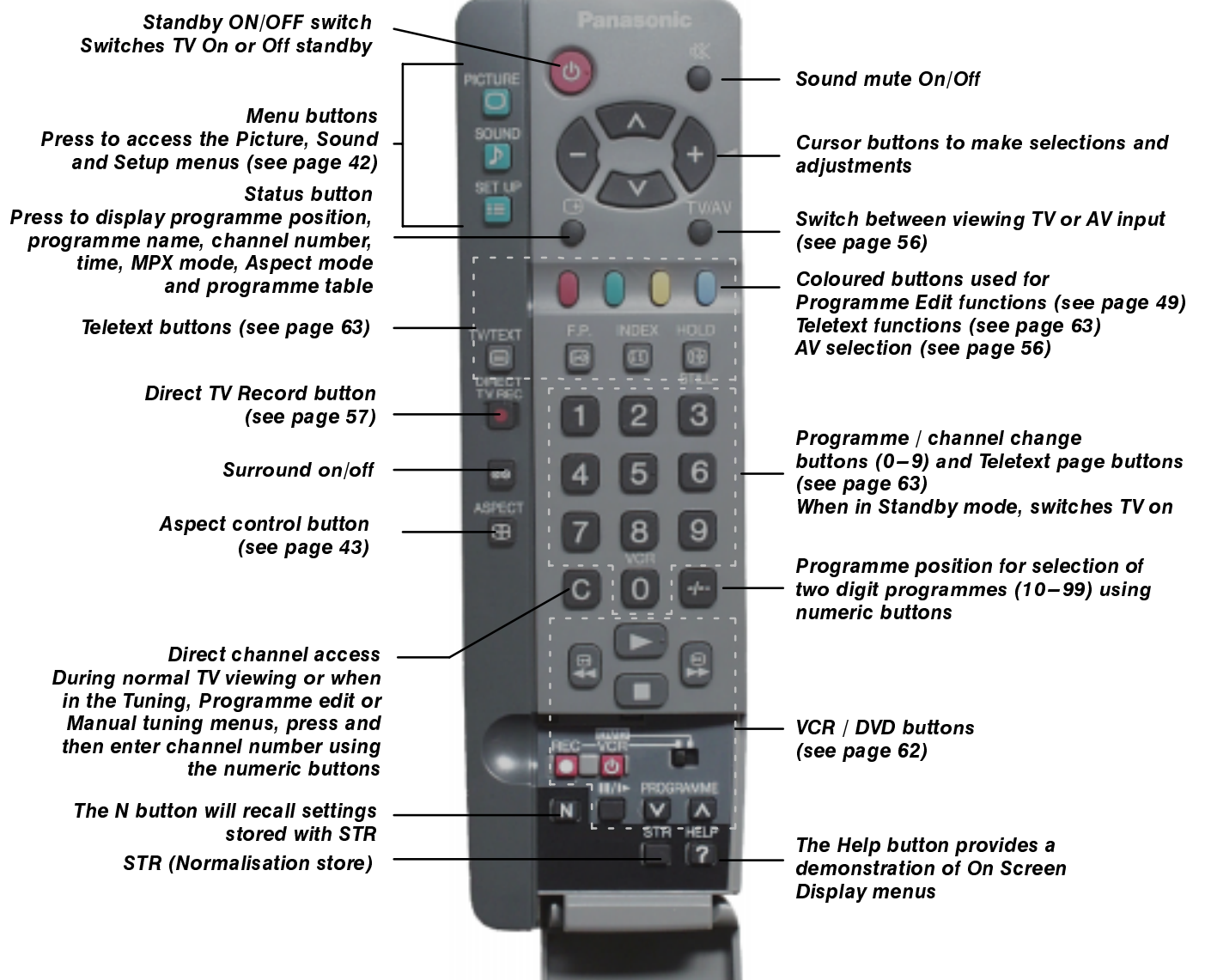
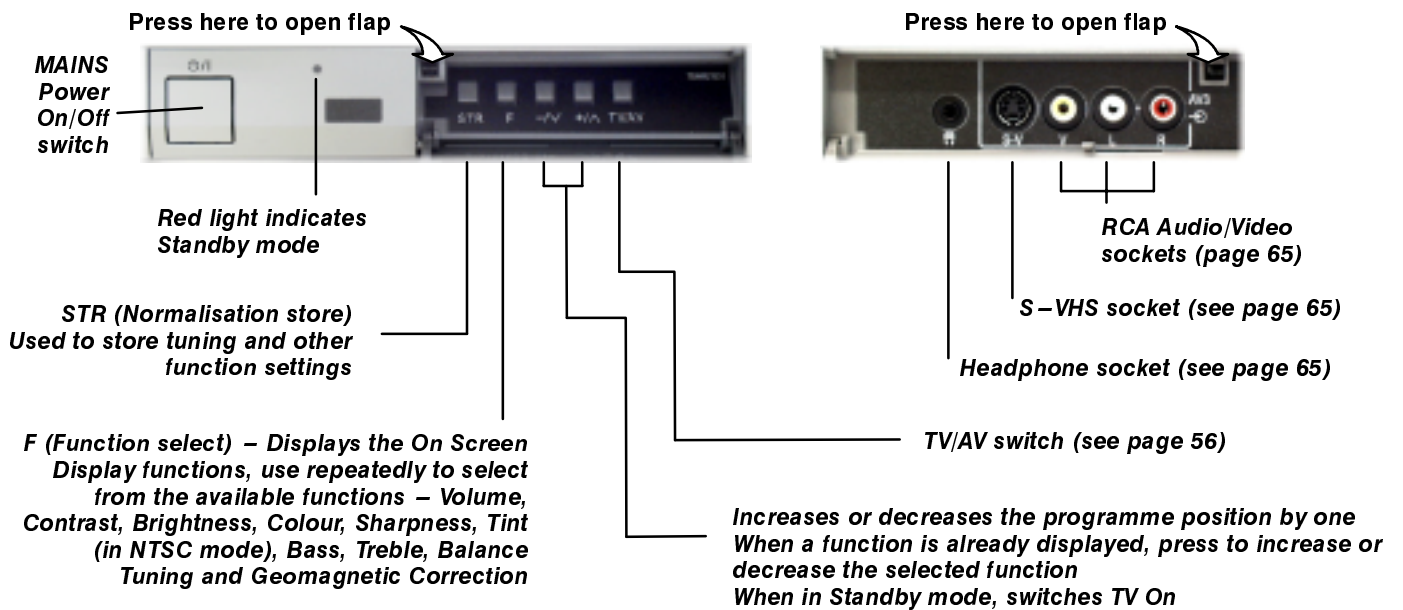

USING THE ON SCREEN DISPLAYS

This TV has a comprehensive system of On Screen Display menus to access adjustments and options

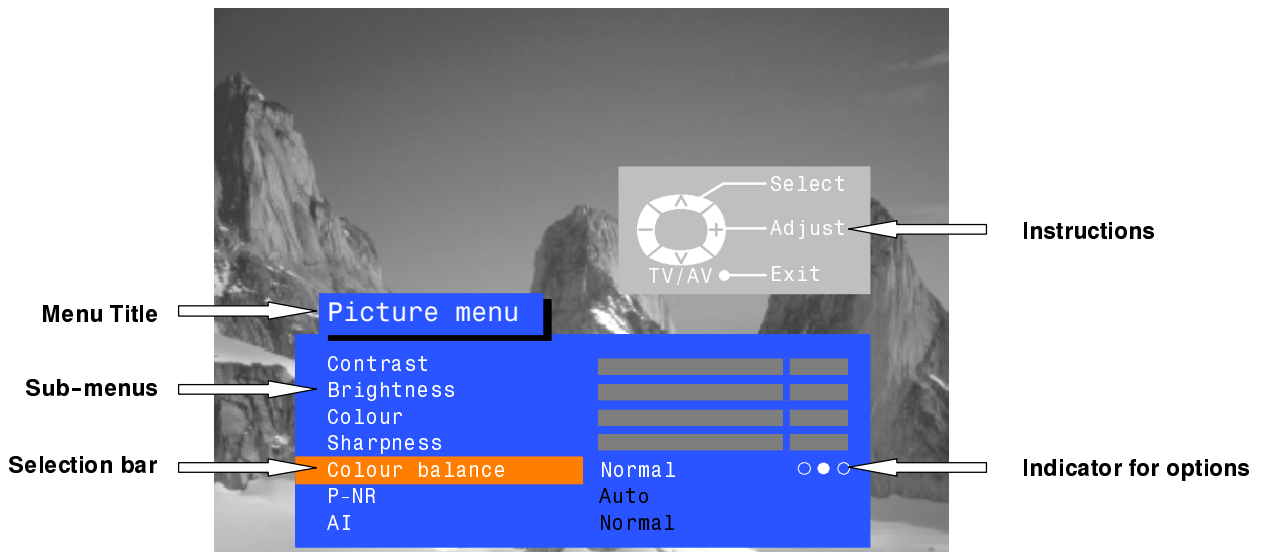

Some selections, for example, **Contrast, Brightness, Colour** and **Sharpness** will allow you to increase or decrease their level.

Some selections, for example, **Off timer**, allow a choice to be made.

Some selections, for example **Tuning menu**, will lead to a further menu.

The **PICTURE**, **SOUND** and **SET UP** buttons are used to open the main menus and also to return to the previous menu.



The up and down cursor buttons are used to move the cursor up and down the menus.



The left and right cursor buttons are used to access menus, adjust levels or to select from a range of options.

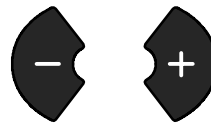

The **STR** button is used to store settings after adjustments have been made or options have been set.



The **TV/AV** button is used to exit the menu system and return to the normal viewing screen.



The **HELP** button will run a demonstration of the menus available. Press the **HELP** button and select one of the options.



If the **HELP** button is pressed while a menu is displayed, the 'Instructions' box will be hidden from view. Press the **HELP** button again to show the 'Instructions' box.



ASPECT CONTROLS

Press the **ASPECT** button to move through the four aspect options: **Auto**, **4:3**, **16:9** and **S-Zoom**.

ASPECT



Auto

Selecting **AUTO** mode of this TV will automatically cause the TV to display any incoming picture at its correct format, i.e. 16:9 or 4:3.

16:9

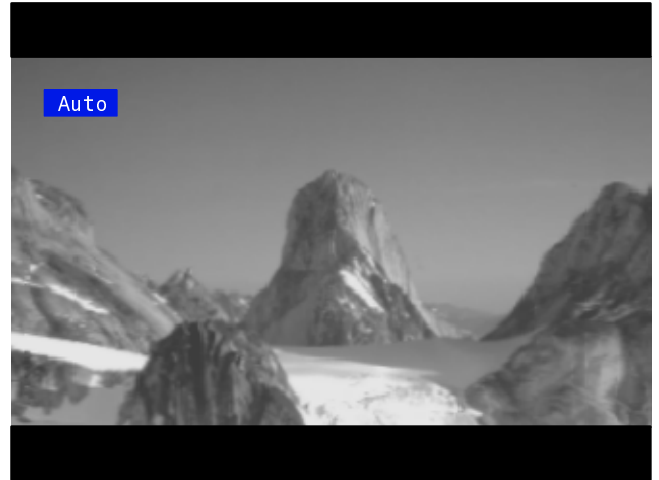

4:3

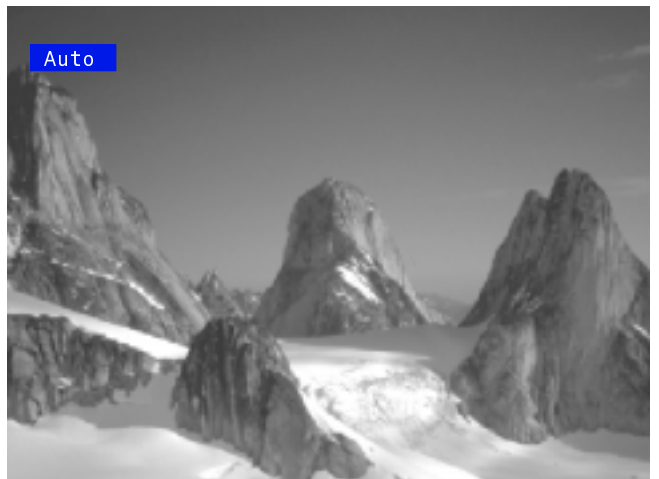

4:3

4:3 will display a 4:3 picture at its standard 4:3 size and can be selected if you wish to view in this format.

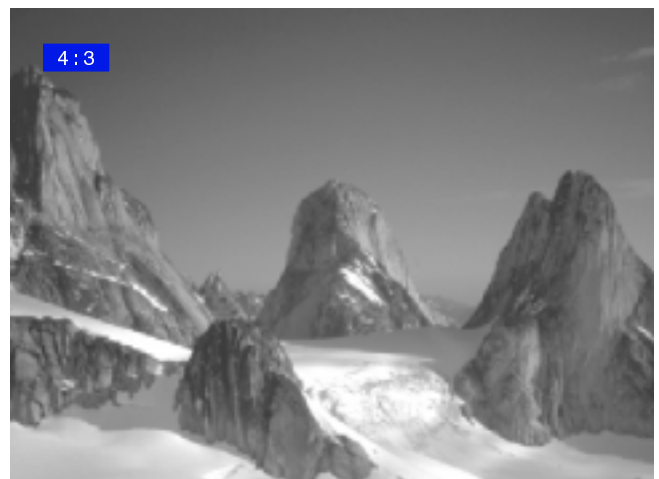

ASPECT CONTROLS

16:9

16:9 will display a 16:9 picture at its standard 16:9 size and can be selected if you wish to view in this format.



S-Zoom

S-Zoom allows increased magnification and the ability to move the picture horizontally and vertically.



The on screen selector keys that appear for some aspect functions will clear after a few seconds. If you subsequently wish to select an operation then press the Aspect key once more for the keys to reappear.

If, in Auto mode, you experience problems with the screen display size when playing back widescreen format recordings from your VCR then it is possible that the tracking control of your VCR requires adjustment (your VCR instruction book will contain adjustment details).

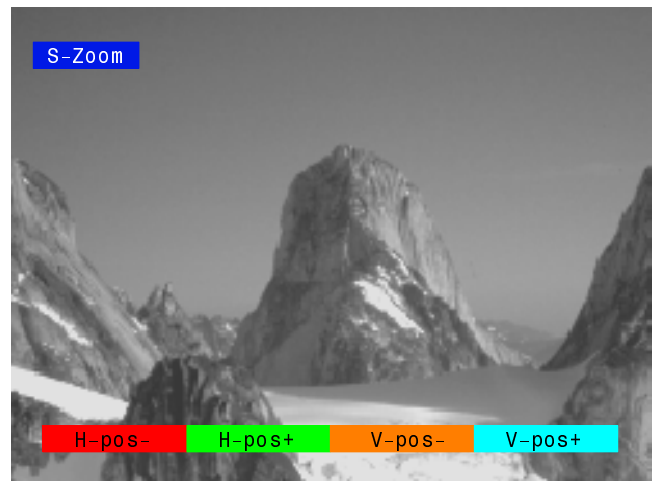

Increased magnification with **S-Zoom**

STILL CONTROL

STILL Control

The STILL key allows you to freeze the picture at any time.

HOLD

STILL



PICTURE MENU

This menu allows you to make adjustments to the picture quality

Open the Picture menu

PICTURE



Move to your choice



Increase or decrease levels or set options



Press the TV/AV button to exit the Picture menu

TV/AV

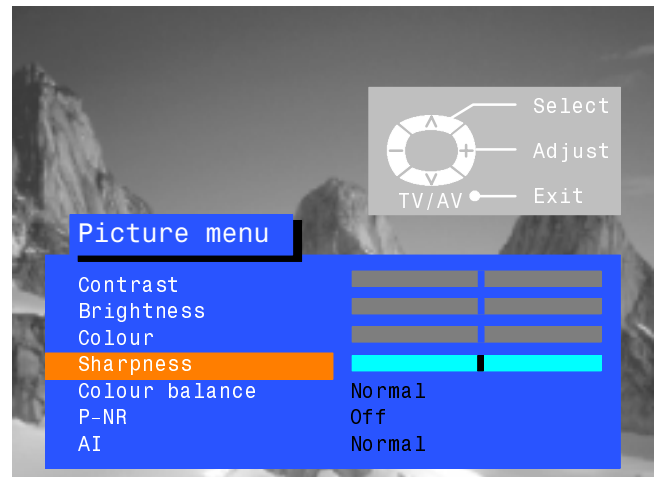
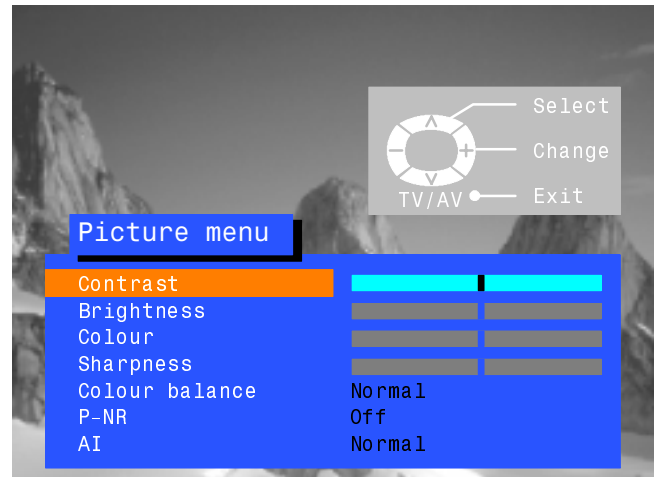

Contrast



Brightness



Colour

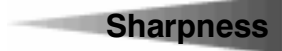

Sharpness



Tint

The Contrast, Brightness, Colour and Sharpness levels can be adjusted to suit your own preferences and the viewing conditions.

The Tint adjustment will only appear as a menu item if you have an NTSC signal source connected to the TV and will allow adjustment of the hue.

Colour balance



The Colour balance setting allows you to set the overall colour tone of the picture.

P-NR



P-NR will automatically reduce unwanted picture interference.

AI



The AI setting automatically analyses the incoming picture and processes it to give improved contrast, optimum depth of field and vivid colour tones.

SOUND MENU

The Sound menu will allow you to set your personal preferences for all aspects of sound quality

Open the Sound menu

SOUND



Move to your choice



Increase or decrease levels or set options



Press the TV/AV button to exit the Sound menu

TV/AV

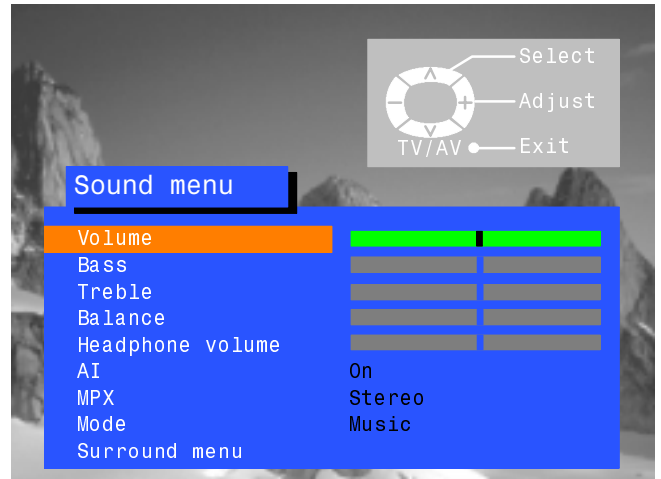

Volume

The Volume adjustment sets the overall output volume.



Bass

Bass adjustment will emphasise the lower, deeper frequencies and can be increased or decreased.



Treble

Treble adjustment will emphasise the sharper, higher frequencies and can be increased or decreased.



Balance

(Only with Surround Off – see page 59). Balance affects the levels of sound between the left and right speakers. Adjustment can be made so that the level from the speakers will suit your listening position.



The headphone volume can be adjusted independently of the TV speakers so that everyone can enjoy listening at their own comfort level.

AI



(Only with Surround Off – see page 59). The AI setting automatically analyses the incoming sound signal and processes it to give lower noise and optimum tone for the programme material.

MPX



MPX will usually be set to Stereo to provide the best reproduction, however if reception deteriorates or if the service is not available then it is advisable to switch to Mono. Mono (M1) and (M2) can also be selected if signals are being transmitted.

Mode



(Only with Surround Off – see page 59). The sound can be improved during Music or Speech mode by selecting the appropriate function. When in Speech mode an additional internal centre speaker is automatically activated to enhance the sound quality.

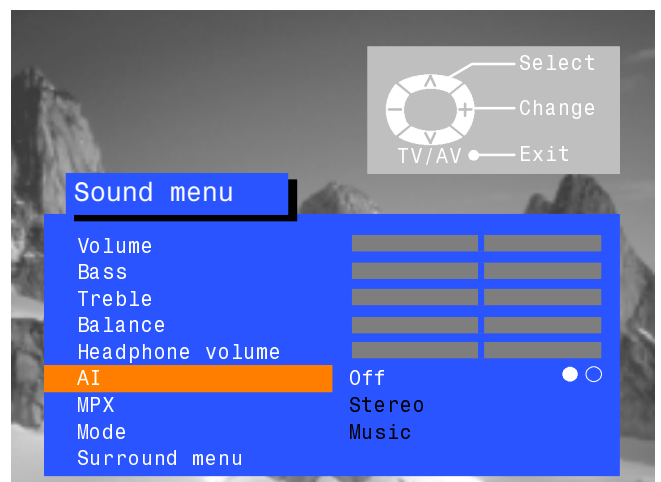
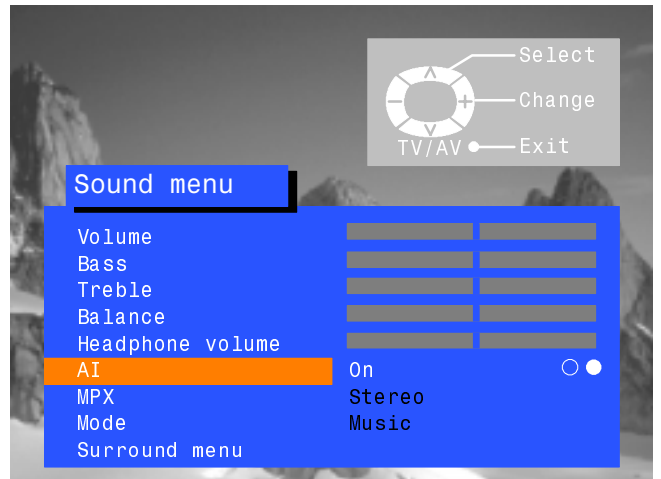

Surround menu

Leads to the Surround menu for Dolby Pro Logic and simulated modes of operation, as described on Pages 58 to 61.

SETUP MENU

The Setup menu provides access to various advanced features and also to the Tuning menu

Open the Setup menu



Move to your choice



Increase or decrease levels, set options or access further menus



Press the TV/AV button to exit the Setup menu

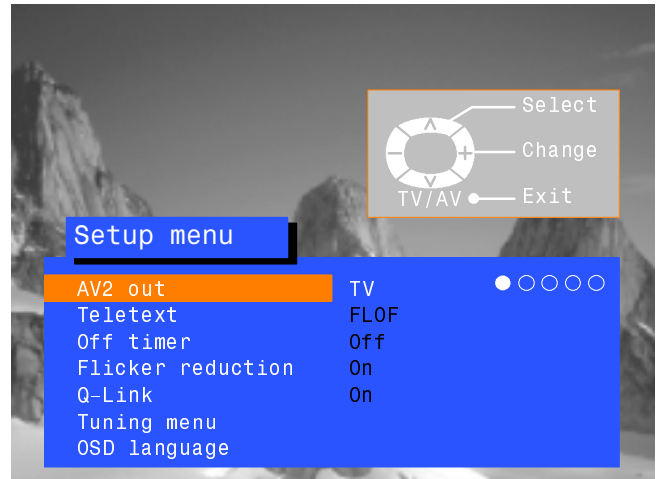

AV2 out



AV2 offers you a choice of signals to send to the AV2 SCART socket. You can choose from the current **TV** programme position, the signal entering **AV1/AV3/AV4** or **Monitor** – the picture displayed on screen.

Teletext



The Teletext option allows you to choose between FLOF/TOP or LIST mode. See page 63.

Off timer



Off timer will switch the TV off within a preset time which you can choose from between 0 to 90 minutes in 15 minute intervals.

Flicker reduction



You will normally find that Flicker reduction is best set to **On** to reduce any slight picture movement. However, it is possible that some occasional broadcasts may benefit by selecting the **Off** position.

Q-Link



Q-Link allows you to enable or disable data communication when a VCR compatible with Q-Link, NEXTVIEWLINK or similar technology is connected. See page 57.

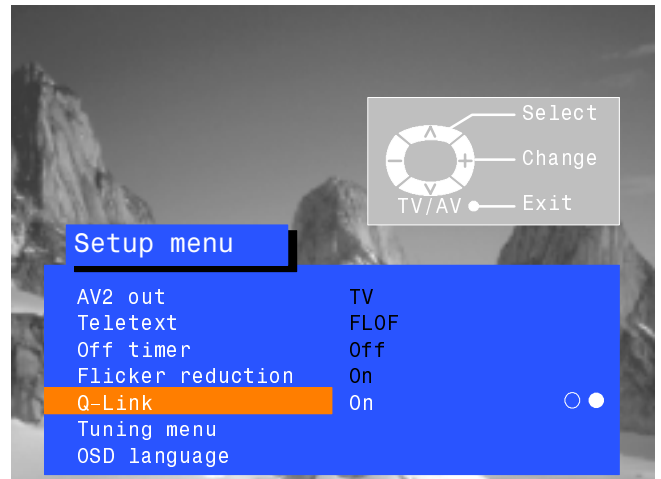

Tuning menu

The Tuning menu provides an entry to many other features including Programme edit and Auto setup. See page 48.

OSD language

OSD Language allows you to select the language used for On Screen Displays. See page 55.

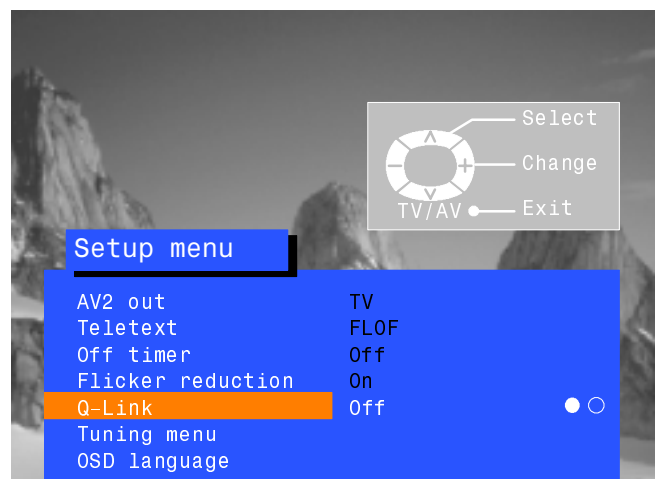

TUNING MENU – overview

The Tuning menu provides access to both manual and automatic tuning menus

Open the Setup menu



Move to Tuning menu

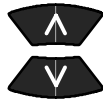

Access Tuning menu



Move to your choice



Increase or decrease levels, set options or access further menus



Press the TV/AV button to exit

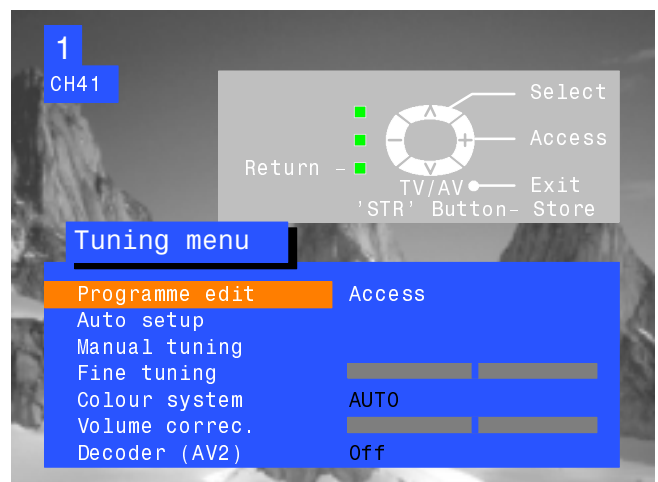
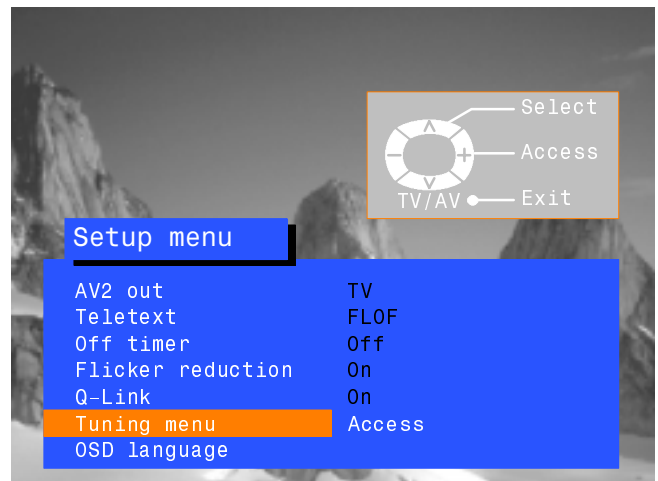
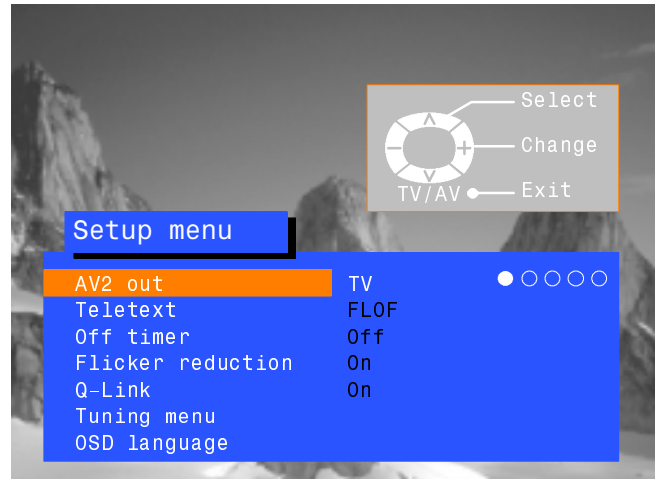

Programme edit

Accessing the Programme edit menu will allow stations to be moved, added, deleted, named or locked. See page 49.

Auto setup

The Auto setup menu allows you to automatically retune the TV. See page 53.

Manual tuning

The Manual tuning menu allows individual programme positions to be tuned manually. See page 54.

Fine tuning

Small adjustments to tuning can be made using the Fine tuning function.

Colour system



The Colour system menu allows you to decide the correct choice of transmission standard.

Volume correc.

Volume correction allows you to adjust the volume level of individual stations.

Decoder (AV2)



This option is used when a decoder is connected via AV2. Set to On if a scrambled signal is to be processed by the decoder. Set to Off after use.

TUNING MENU – PROGRAMME EDIT

The Programme edit menu allows you to edit the programme position settings

Open the Setup menu



Move to Tuning menu



Access Tuning menu



Move to Programme edit menu



Access Programme edit menu



Make required changes
(see sections below)

Press STR button to store changes



If you have finished in the Programme edit menu, press the TV/AV button to exit



To delete an unwanted programme position

Ensure that the cursor is in the Prog. Column

Choose the programme position



Press the Red button on remote control



Press the Red button again to confirm



If you have finished in the Programme edit menu, press the TV/AV button to exit

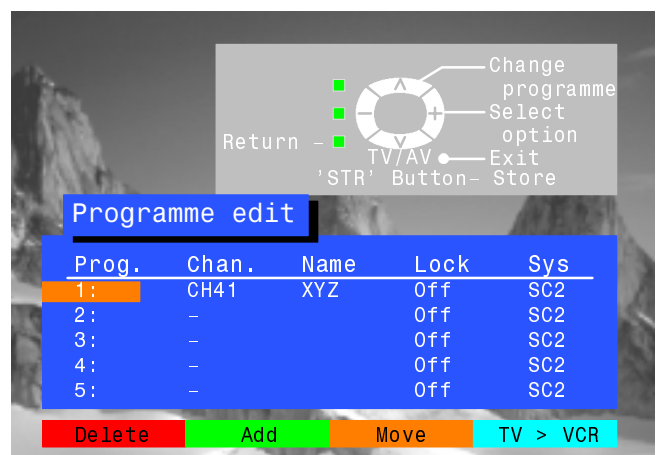
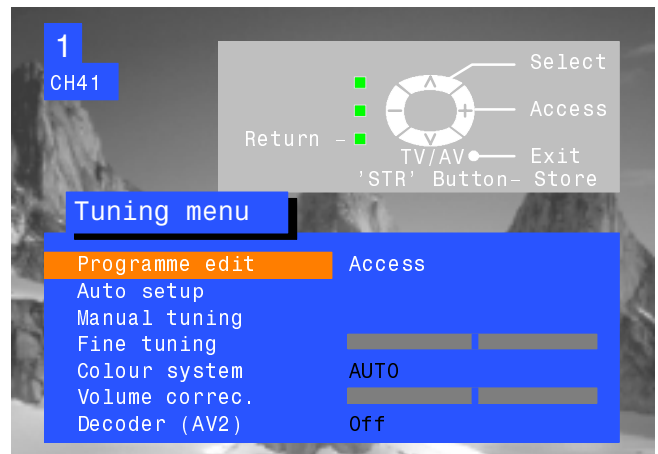
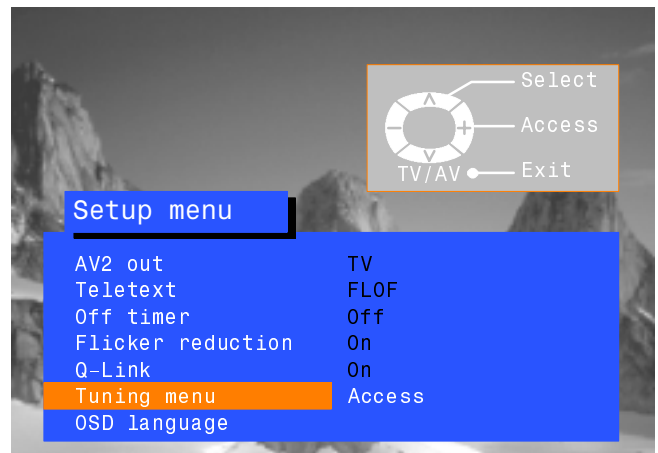
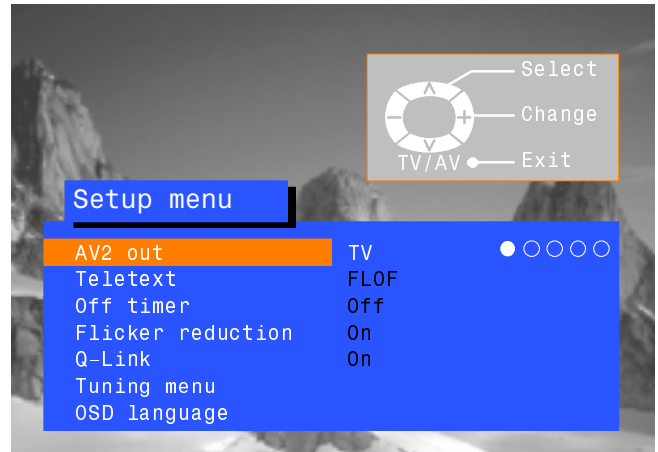

TUNING MENU – PROGRAMME EDIT

To add a programme position

Choose the programme position where the new programme is to be inserted



Press the Green button



Press the Green button again to confirm



This blank programme can then be tuned, named or locked

Press STR to store



If you have finished in the Programme edit menu, press the TV/AV button to exit

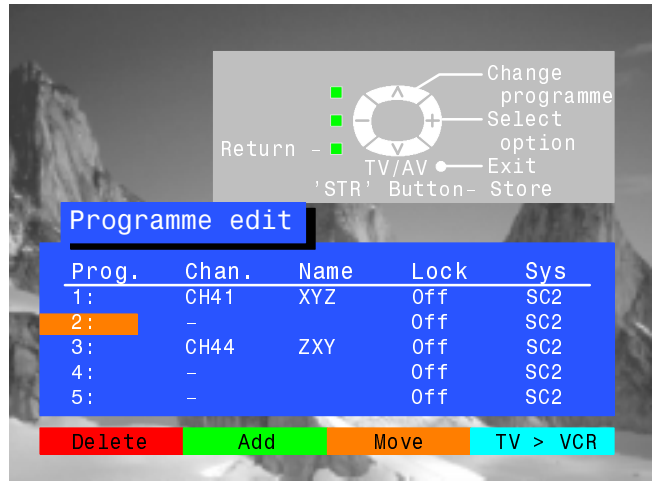

To move a programme to another position

Choose the programme position to be moved



Press the Yellow button on remote control



Choose new position



Press the Yellow button again to confirm



If you have finished in the Programme edit menu, press the TV/AV button to exit

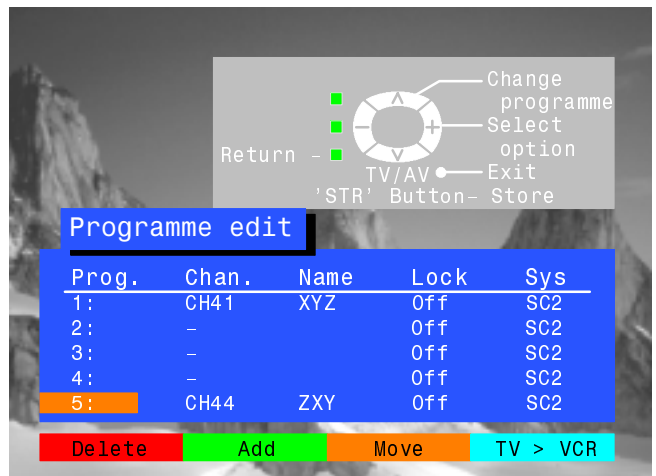
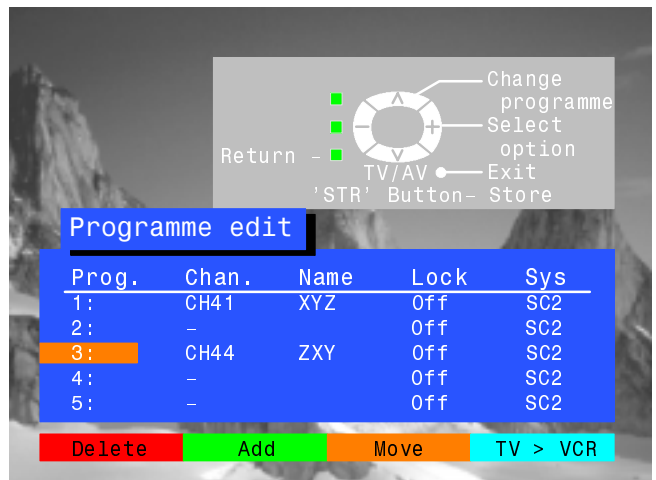

TUNING MENU – PROGRAMME EDIT

To tune a programme position

Choose the programme position



Move to the channel column



Increase or decrease channel number or use the 'C' key for Direct Channel Access (see page 41)



Press STR to store



If you have finished in the Programme edit menu, press the TV/AV button to exit

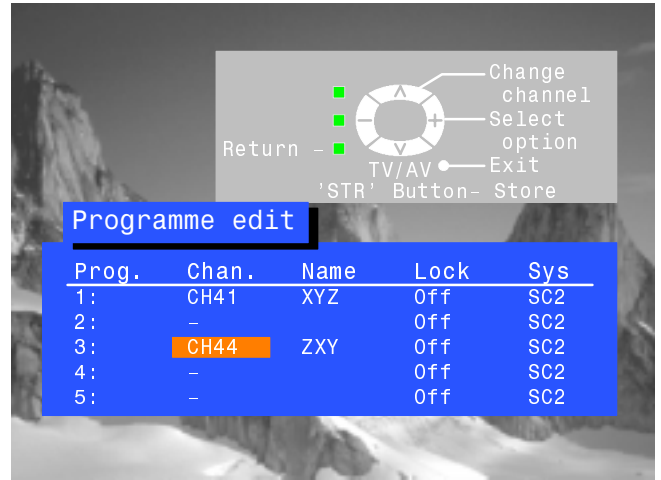

To rename a programme position

Choose the programme position



Move to the Name column



Choose the new character



Move to the next character position



Continue until renaming is done

Press STR to store



If you have finished in the Programme edit menu, press the TV/AV button to exit

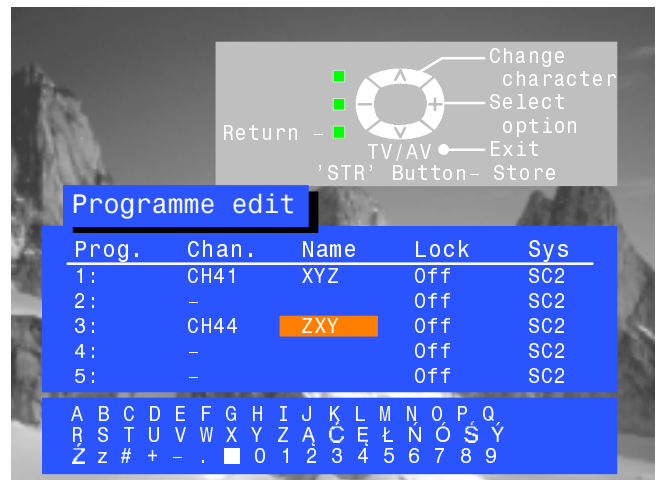

TUNING MENU – PROGRAMME EDIT

To lock a programme position to prevent access

Choose the programme position



Move to the lock column



Choose between lock On or lock Off



Press STR to store



If you have finished in the Programme edit menu, press the TV/AV button to exit



Note :

When a programme position is locked, Direct Channel Access using the 'C' and numeric keys on the remote control is not available

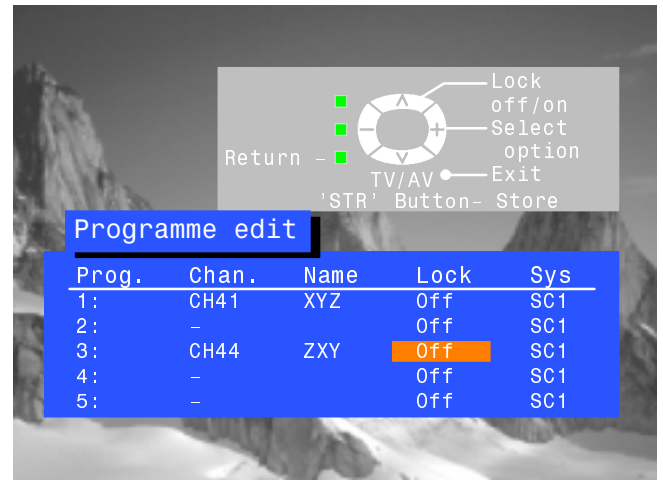

To change the TV-system for a programme position

Choose the programme position



Move to the Sys column



Choose the required sound system:
 SC1 : PAL B, G, H / SECAM B, G
 SC2 : PAL D, K / SECAM D, K



Press STR to store



If you have finished in the Programme edit menu, press the TV/AV button to exit

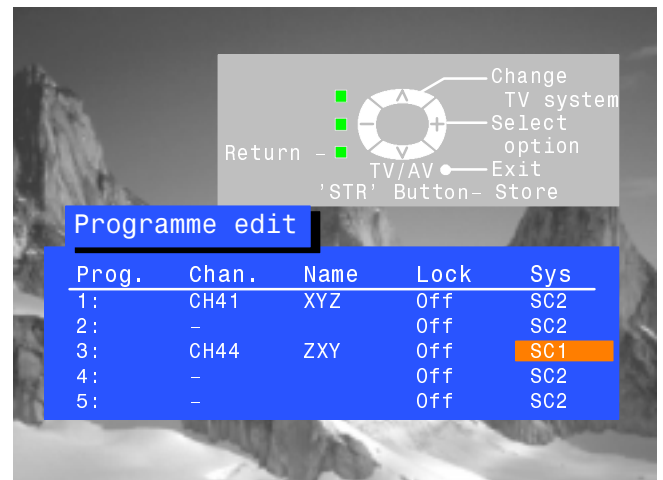

To copy programme information to a compatible VCR connected to AV2

Move to the Prog. column



Press the Blue button on the remote control.

Programme data will now be sent to the VCR. This might take a few seconds, depending on the number of stations stored. If the message "Unable to download, check your VCR" appears on the screen, the television is unable to send programme information to the VCR. See the VCR handbook for further information



If you have finished in the Programme edit menu, press the TV/AV button to exit



TUNING MENU – AUTO SETUP

The Auto setup menu will allow you to automatically retune the TV to your local stations. It is useful if you move to a different region

Open the Setup menu



Move to Tuning menu



Access Tuning menu



Move to Auto setup



Access Auto setup



Press to start Auto setup (ATP)



The TV will search for, locate and sort into order your local stations. If a compatible VCR is connected via the AV2 socket, programme data will be sent to the VCR via Q-Link (see page 57)

Once this operation is completed the TV will display programme position 1

Use the Programme Edit menu to delete unwanted stations (see page 49)

Press the TV/AV button to exit

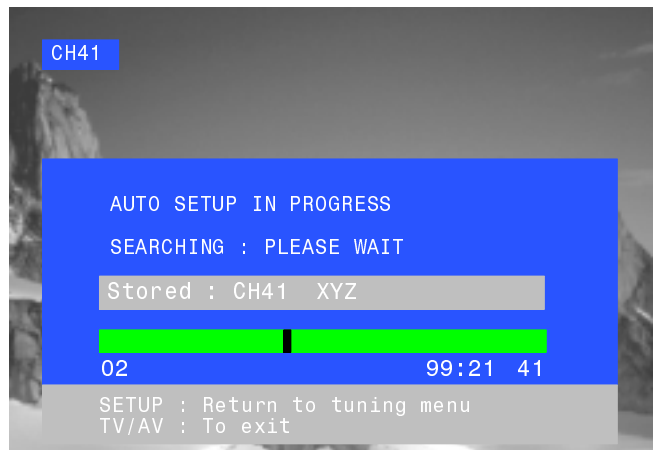
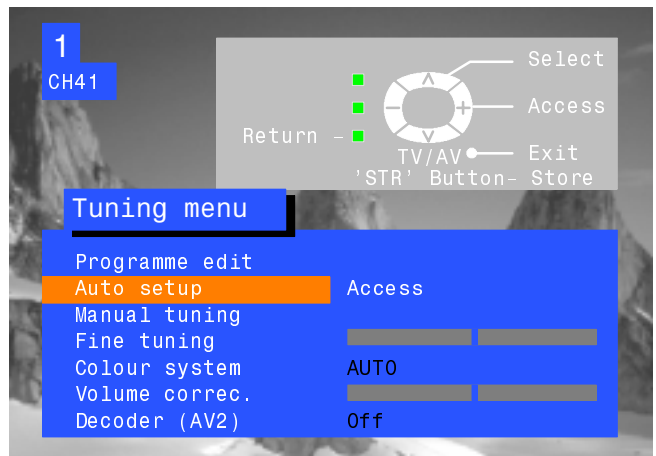
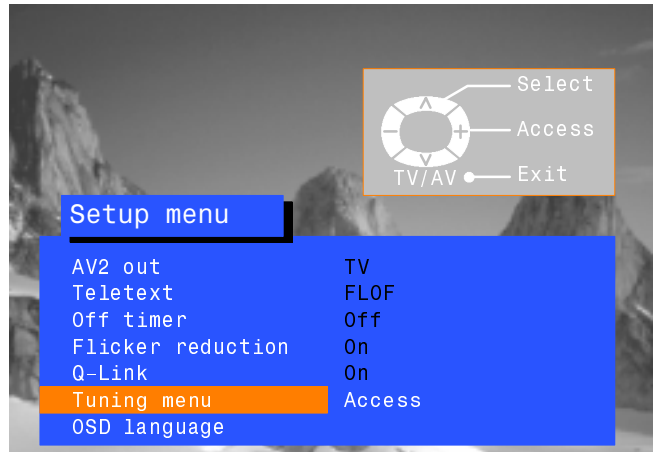

TUNING MENU – MANUAL TUNING

Manual tuning of the programme positions is available either from the On Screen Display menu or from the front panel controls

Manual tuning menu

Open the Setup menu

SET UP



Move to Tuning menu



Access Tuning menu



Move to Manual tuning



Access Manual tuning



Select the programme position to be tuned



Press repeatedly until required station is found



When the desired station is found, press STR to store.



The programme position will flash

Press the TV/AV button to exit

TV/AV

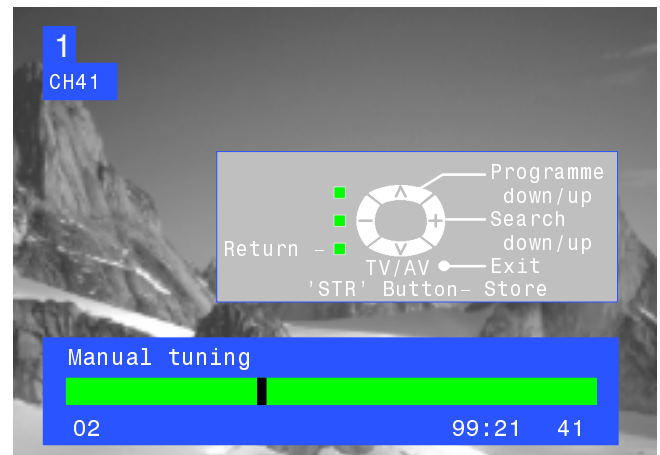
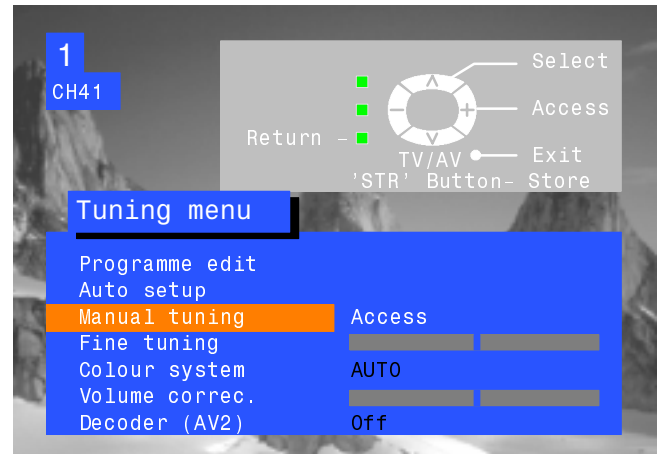

Manual tuning (Front panel)

Press the F button (Front panel) until "Tuning mode" is reached

F



Press the - or + button to access Tuning mode

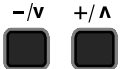

Press the TV/AV button to move between "Change programme", "Search" and "Change TV-System"

TV/AV



Press the - or + button to change programme position or start search

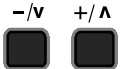

When the desired station is found, press STR to store.

STR



The programme position will flash

Repeat above procedure to tune additional programmes or press the F button to exit

F

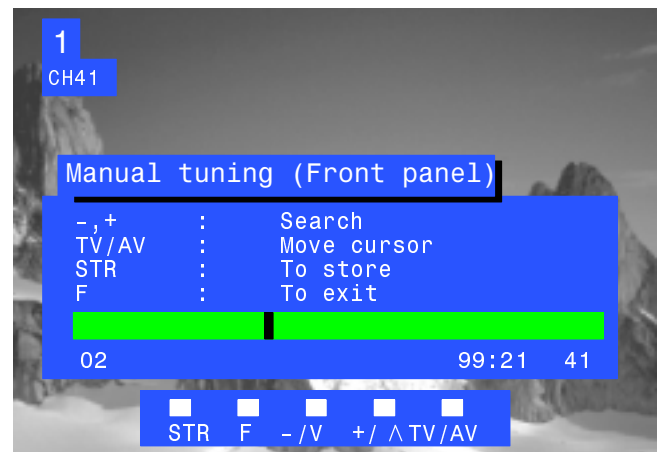

OSD LANGUAGE

When you first installed the TV the On Screen Display language was set according to your choice of country. If you wish to use a different language then it can be chosen from the OSD language menu

Open the Setup menu



Move to the OSD language menu



Access the OSD language menu



Move to your choice



Press the TV/AV button to select and exit

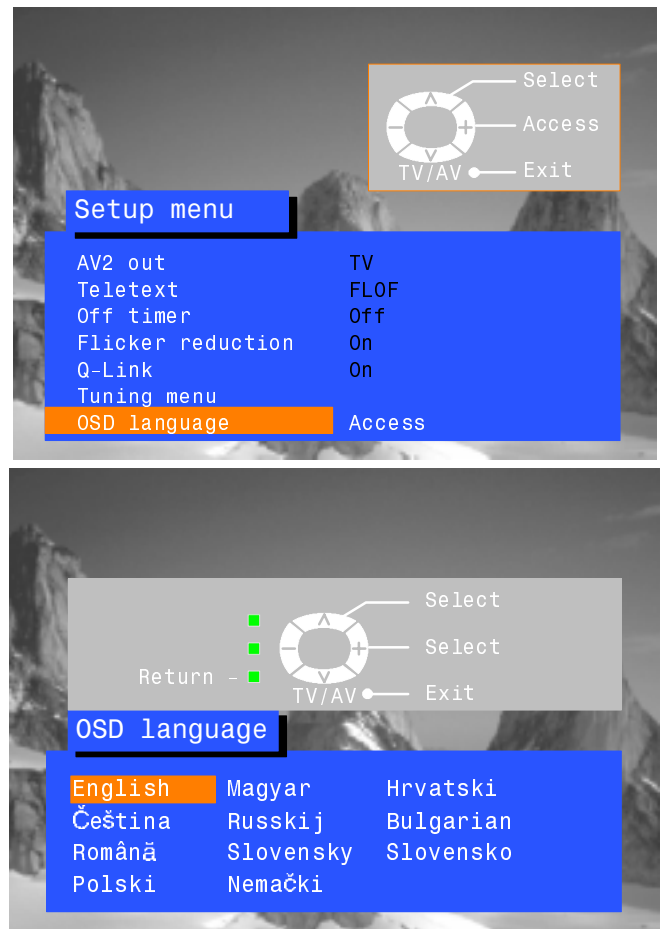

AV SELECT AND SETUP

The AV Select menu will allow you to choose which AV source to view

Press the TV/AV button



Press the appropriate coloured button of remote control (whilst the options remain on screen)



The options will disappear

You may wish to make adjustments to the Setup or Sound menus

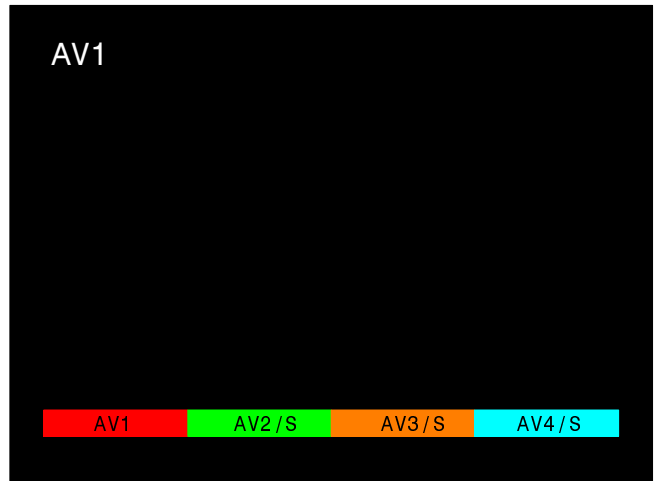

Setup menu

Open the Setup menu



Move to your choice



Access adjustments or options



Press the TV/AV button to exit

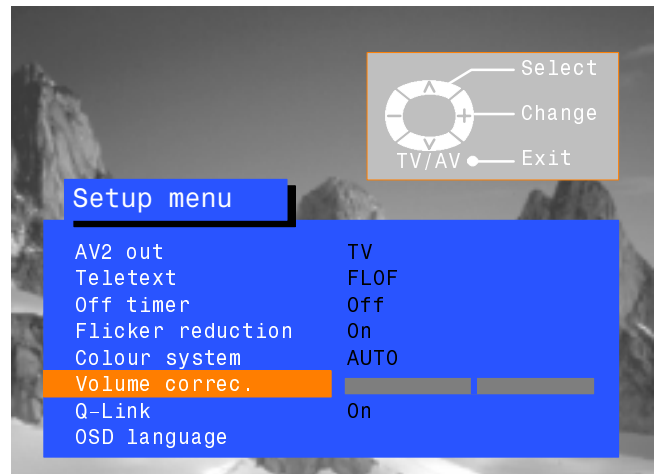

Sound menu

Open the Sound menu



Move to your choice



Access adjustments or options



Press the TV/AV button to exit

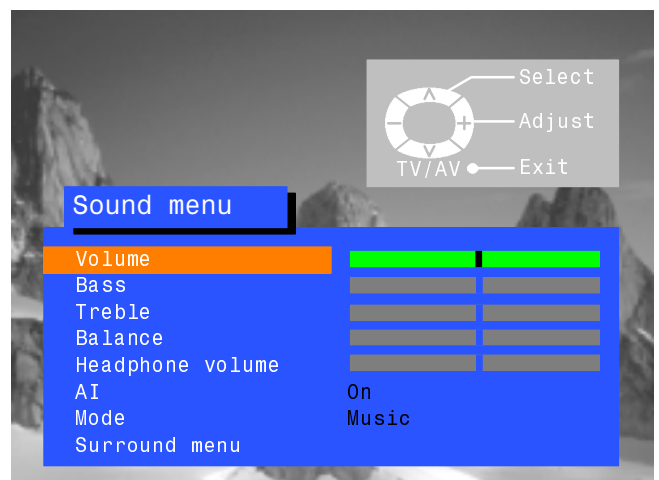

Q-Link allows the television to communicate with your VCR

Open the Setup menu



Move to Q-Link



Confirm Q-Link is set to "On"



Press the TV/AV button to exit

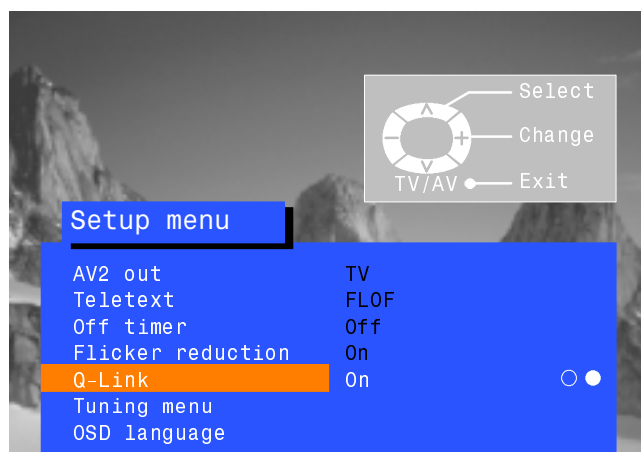

The VCR must be connected with a SCART lead (full function type) attached between the AV2 socket of the television and the appropriate socket on your VCR. See the VCR handbook for further information. Q-Link, NextViewLink or similar technology allows the television to instruct a **compatible VCR** to record the programme that is currently being displayed on screen, regardless of the programme position set on the VCR, thus simplifying the process of recording programmes.

To record the programme you are currently watching



Press the DIRECT TV REC button on the remote control

If the VCR is off, it will automatically switch on when you press the DIRECT TV REC button.

A message, sent from the VCR, will appear on screen showing what is being recorded, or if it is not possible to record:

VCR recording preset prog

VCR recording own tuner

VCR is recording the programme signal from its own tuner. If you wish you can switch off the TV and leave the VCR recording in the normal way.

VCR recording TV source

VCR is recording the programme signal from the television. You must not change programme position or switch off the TV: if you do, the VCR will automatically stop recording and switch off.

No recording TAPE IS PROTECTED

The write protection tab on the back of the cassette has been removed.

Examples of other messages that might be displayed are:

No recording NO TAPE

No recording VCR IS PLAYING

VCR Recording VCR external

No recording VCR ALREADY RECORDING

No recording TAPE MAY BE DAMAGED

No recording NO SOURCE AVAILABLE

To share tuning information

To ensure correct recordings are made, the television and VCR should share tuning information - see page 52.

- Whenever the Auto setup (ATP) function is used, tuning data will be downloaded to the VCR.

Auto Power functions

With Panasonic Q-Link VCRs these additional features are available:

- If you insert a tape in your VCR and press the Play button, the television will automatically switch on and select the AV2 input so you can view the tape.
- If you switch off the television whilst the VCR is in Stop, Fast Forward or Rewind modes, the VCR will switch off automatically.

To turn off Q-Link communication

If you do not wish to use the Q-Link feature, go to the Setup menu and set the Q-Link option to "Off". See page 47.

Important Note:

Not all VCRs support this type of data communication system. Some may support certain features, but not others. See the VCR handbook for further information.

If Q-Link is inoperative, first confirm that your SCART lead is a full function type. Ask your dealer for further details.

SURROUND MENU

Normally stereo reproduction uses left and right speakers, but **Dolby Pro Logic Surround** also uses a centre channel and a rear channel. The centre channel sharpens sound perspective and dialogue clarity whilst the rear channel is used to immerse the viewer in ambience and special effects.

To use **Dolby Pro Logic Surround** when receiving television programmes that have been encoded with **Dolby Surround** information, you must be able to receive Stereo transmissions. If Stereo transmissions are not transmitted in your area then the **Dolby Surround** information will not be present and Pro Logic decoding will produce a centre channel only output (unless you are playing back from a stereo VCR, Digital Versatile Disc etc.).

Dolby Pro Logic Surround operates best with videos, laserdiscs and TV programmes that bear the **Dolby Surround** logo, but can also be used to good effect with stereo sources not encoded in Dolby Surround and mono sources, affording compatibility with any source.

Ensure that the "Surround" feature is switched On



Open the Sound menu



Move to Surround menu



Access Surround menu



Move to your choice



Increase or decrease levels, set options or access further menus



Press the TV/AV button to exit

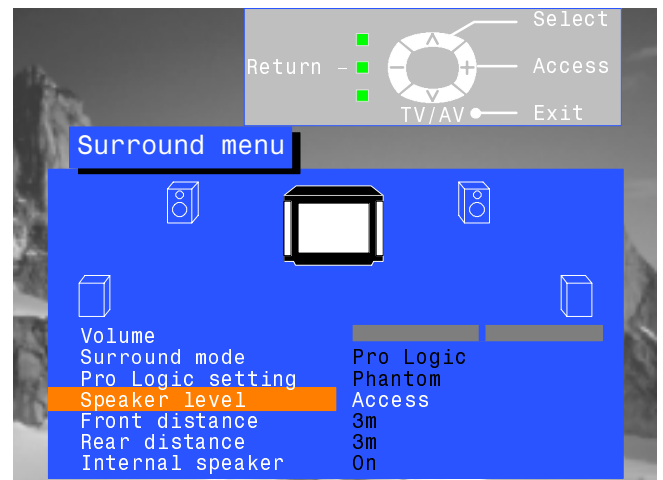
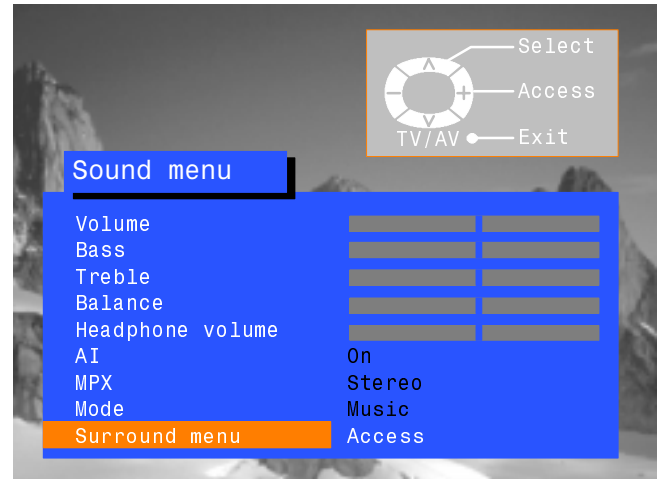

Volume

The volume adjustment sets the overall Surround output volume.

Surround mode



Choosing Pro Logic allows selection of Normal, Phantom, 3 Stereo or 3D Active modes, as described on page 59.

Surround setting



Choosing Simulated allows selection of Disco, Movie or Stadium modes, as described on page 61.

Speaker level

Allows adjustment of the output levels for each channel, as described on page 61.

Front distance



Allows setting of the distance from the listening position to the front speakers.

Rear distance



Allows setting of the distance from the listening position to the rear speakers. If the rear surround speakers are closer to you than the centre speaker, you may hear dialogue "leakage" from the rear surround speakers. It may be necessary to reduce the output level of the rear channel to rectify this phenomenon.

Internal speaker



Normally set to **On**, but, when separate external amplified front speakers are connected, then the internal speakers can be switched **Off**. See page 68 for connection details.

PRO LOGIC MODE

Choosing Surround Pro Logic mode allows four possible modes of operation : **Normal, Phantom, 3 Stereo** or **3D Active**.

Dolby Pro Logic Normal mode

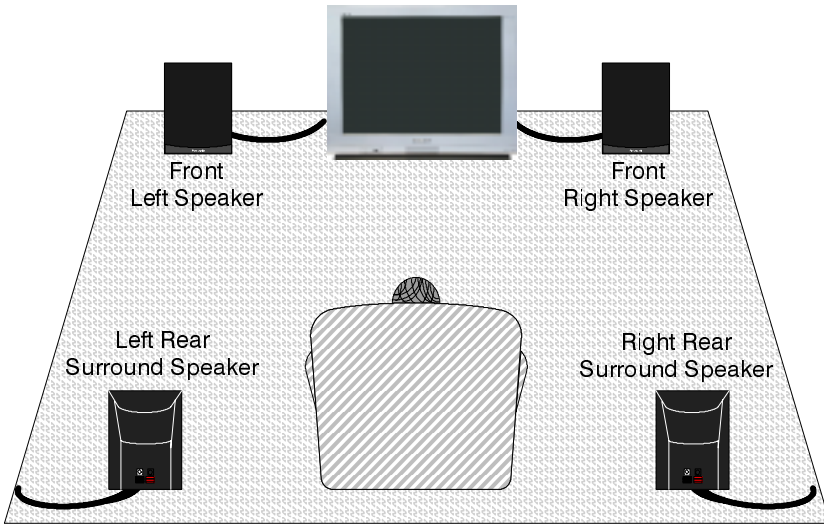

NOTE

Pressing the Surround switch will switch the surround mode into 2 channel stereo only (and vice-versa).

When the Surround function is switched to the Off position, it will allow a Balance control as an extra option in the sound menu.

Dolby Pro Logic Phantom mode

If front left and right speakers are not connected, use Phantom mode. Left, right, and centre information will now be produced by the TV speakers. Ensure that the Normal/Phantom switch on the rear of the TV is set to the Phantom position.

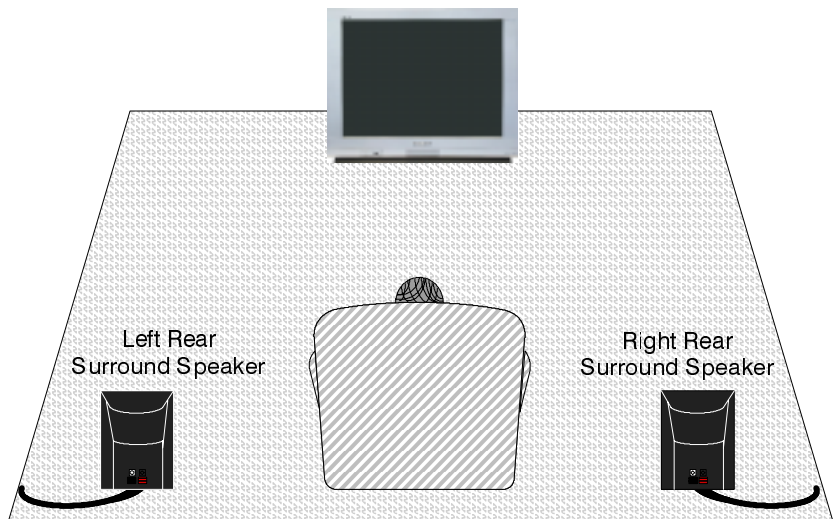
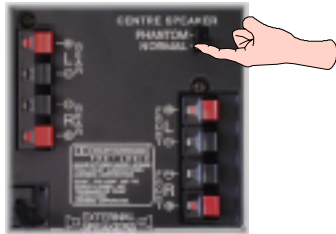

Dolby Pro Logic 3 Stereo mode

This is the best mode to use if rear speakers are not connected. When using this mode, the surround information is redirected to the front left and right speakers.

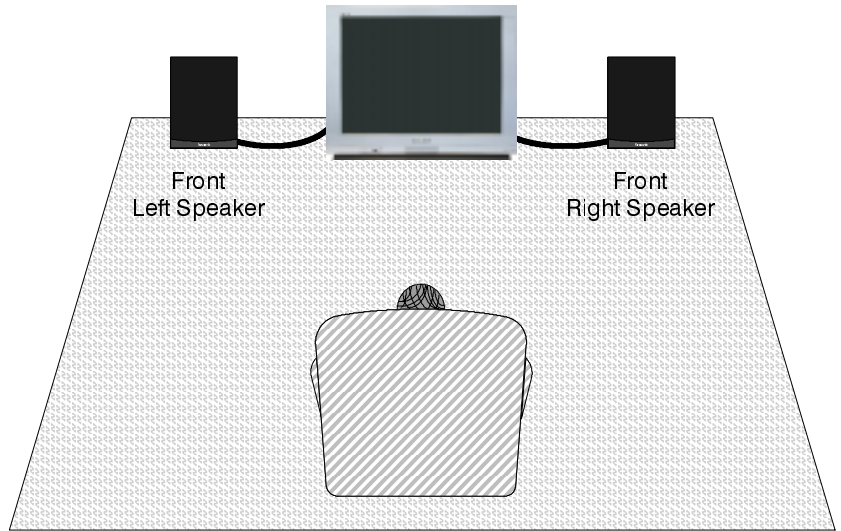

Dolby Pro Logic 3D Active mode

Dolby Pro Logic 3D Active mode uses 3D Active circuitry to simulate front, rear and centre speakers. Use this setting if you do not have any external speakers connected.

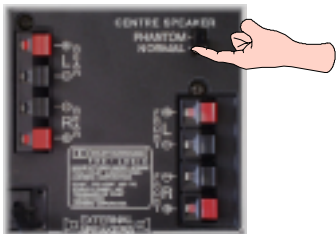
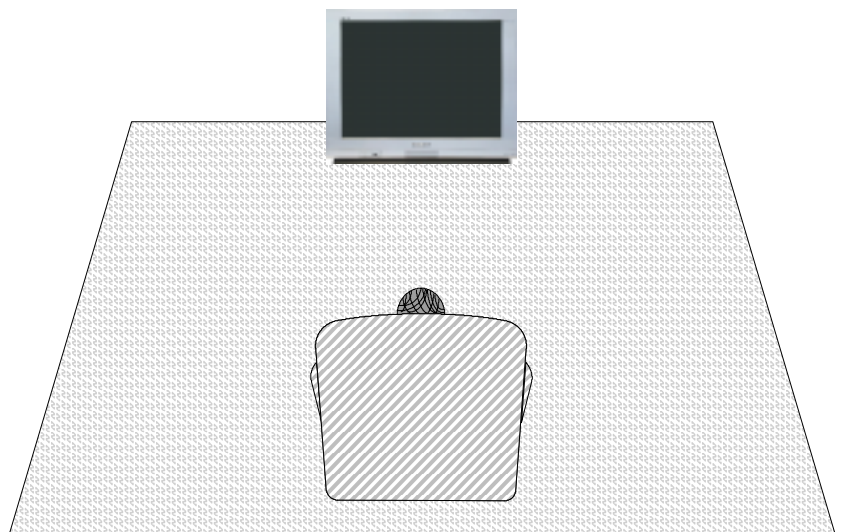

If external front left and right speakers are not connected, ensure that the Normal/Phantom switch on the rear of the TV is set to the Phantom position. Left, right, and centre information will now be reproduced by the TV speakers.

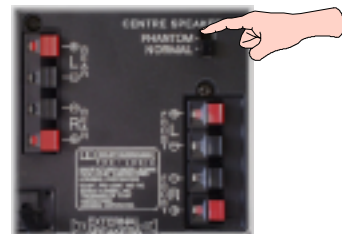

Set the Normal/Phantom switch to Normal if you have external front left and right speakers connected. Left, right and centre information will now be reproduced by the external front left and right speakers.

SIMULATED MODE

Simulated surround modes allow various types of surround effects to be produced by mimicking both the direct sound, as heard by the audience, and the sound reflected back from the surrounding walls e.g. ceiling and floor space in a space such as a Disco. There are three different effects to choose from, each reflecting a different atmosphere.

| Setting | Effect | Appropriate sources |
|---------|---------------------------------------------------------------|---------------------------------------------------------------|
| Disco | A room so full of music that it seems to engulf the listener. | Disco, Dance or Jazz music. |
| Movie | Playback of software (films) not encoded with Dolby surround. | All movies or music software recorded without Dolby surround. |
| Stadium | A large sports stadium packed for a live game. | Any live sports occasion. |

SPEAKER LEVEL SETUP



The speaker output levels from the different options, e.g. Left, Centre, Right and Rear should be adjusted, from your usual listening position, to obtain the best results. The level can be set using either the TV sound or the provided test signal.

When using external stereo equipment, it is advisable to set the speaker levels to the midpoint position.

Speaker level setup shown in Pro Logic Normal mode, the adjustments available will vary according to the current mode chosen.

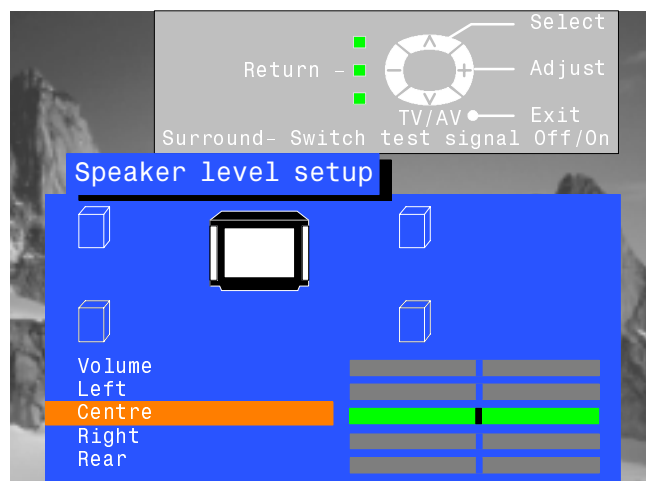









The adjustments available will vary according to the mode chosen.

VCR / DVD OPERATION

The Remote Control is capable of operating some functions of selected Panasonic VCRs and DVD (Digital Versatile Disc) equipment. Some VCR and DVD equipment have different functions, so to ensure compatibility please refer to the equipment's instruction book or consult your dealer for details.



| | |
|-------------------------------------------------------------------------------------|---------------------------------------------------------------------------------------------------------------------------------------------------------------------------------------------------------------------------------------------------------------------|
|  | <p>Standby Press to switch the VCR or DVD to standby mode. Press again to switch back on.</p> |
|  | <p>VCR / DVD switch Use this switch to select whether controls operate DVD equipment or your VCR.</p> |
|  | <p>Play Press to playback the tape or DVD.</p> |
|  | <p>Stop Press to stop the tape or DVD.</p> |
|  | <p>Skip / Fast Forward / Cue VCR: Press to fast forward the tape. In Play mode, press to view the picture rapidly forward (Cue). DVD: Press once to skip to the next track. In play mode press and hold to view the picture rapidly forward.</p> |
|  | <p>Skip / Rewind / Review VCR: Press to rewind the tape. In Play mode, press to view the picture rapidly in reverse (Review). DVD: Press once to skip to the previous track. In play mode press and hold to view the picture rapidly in reverse.</p> |
|  | <p>Pause / Still Press in playback mode, the picture will pause. Press again to restart play.</p> |
|  | <p>Programme Up / Down Press to increase or decrease the VCR programme position by one.</p> |
|  | <p>Record Press this button to start recording.</p> |

TELETEXT OPERATION

- Teletext features may vary depending on the Broadcasting Companies and is only available if the channel selected is transmitting Teletext.
- Pressing the Picture button whilst in Teletext operation will display the brightness function with a white bar, press ◀ ▶ to alter the setting as required.
Pressing the Setup button whilst in Teletext operation will display special function options at the bottom of the screen.
- When in Teletext mode, the volume may still be altered to the desired listening level.

What is LIST mode?

In LIST mode, four differently coloured page numbers are situated at the bottom of the screen. Each of these numbers can be altered and stored in the TV's memory.

What is FLOF (FASTEXT)?

In FASTEXT mode, four differently coloured subjects are situated at the bottom of the display. To access more information about one of these subjects, press the appropriately coloured button. This facility enables fast access to information of the subjects shown.

What is TOP Teletext?

TOP Teletext makes the task of selecting the desired Teletext pages easier and shorter. In fact page access time is almost instantaneous, just press the button and the page appears.

How does it work?

TOP uses the four coloured buttons, Red, Green, Yellow and Blue to select the following information.

- To move between subject blocks (SPORT for example) use the Blue button. Within this SPORT topic it is possible to select different groups such as Tennis, Football, Baseball etc, by using the Yellow button. When the last group within the block is reached, the yellow button moves to the next block.
- The Green button will select the next available page UP.
- The Red button will select the next available page DOWN.

What are the advantages?

- Page selection at the touch of a single button.
- Easy to use step-by-step selection of the topical subject.
- Reduction of waiting time.
- If non-existent page number is entered, a question mark will appear at the bottom of the screen.
- Page status line at bottom of screen so you always know which button will take you to the desired information.

TV/TEXT



TV / Teletext mode

Press the **TV/TEXT** button.
The screen will display the Teletext page.
Press again when you wish to return to TV. mode.

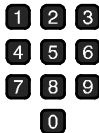

Page Selection

Pages can be selected in two ways :
a. Press the Up / Down buttons to increase or decrease the page number by one.
b. By entering the page number, using 0 - 9 on the remote control.

SET UP



Full / Top / Bottom

Press the **SET UP** button to display special functions, followed by the **Green** button.
Press the **Green** button again to expand the BOTTOM half.
Press again to return to normal (FULL) size.

SET UP



Reveal

Press the **SET UP** button to display special functions, followed by the **Red** button to reveal hidden words e.g. quiz page answers. Press again to hide.



Red / Green / Yellow / Blue buttons

In TOP or FASTEXT mode these correspond to the differently coloured subjects.
In LIST mode they correspond to the differently coloured page numbers.

STR



List Store

In LIST mode the four page numbers can be altered for channel positions 1 - 25 only.
To do this, press one of the coloured buttons and enter the new page number.
Press and hold **STR**, the page numbers will change colour.

TELETEXT OPERATION

It is not possible to change the programme position when in News flash, Update or Sub Coded Page Access operation.

HOLD



Hold

To hold the Teletext page when viewing multi-page information. Press again to return to automatic page update.

F.P.



Favourite Page (F.P.)

Stores a favourite page in memory for instant recall. To store such a page, the TV must be in LIST mode, and the programme position must be from 1 - 25. Press the **Blue** button, select the page number, then press and hold the **STR** button. The page number is now stored. Press **F.P.** to recall this page.

Update Display

Press the **SET UP** button to display special functions, followed by the **Yellow** button to view the TV picture whilst searching for a Teletext page. When found, the screen will display the page number at the top left. Press the **Yellow** button to view the page. Press **TV / TEXT** again to return to normal TV operation.

SET UP



News Flash

When a news flash page has been selected, press **SET UP, Yellow**, to view the TV picture. When an update is received, the page number will be displayed on screen. Press the **Yellow** button to display the News Flash. Press **TV / TEXT** to return to normal TV operation.

Update

Press **SET UP, Yellow** to see the update of information on certain pages. When an update is received, the page number will be displayed at the top left of the screen. Press the **Yellow** button to view the page. Press **TV / TEXT** to return to normal TV operation.

SET UP



Sub Coded Page Access

When Teletext information exceeds more than one page, it may take some time for the automatic changing of the sub pages to reach the sub page you require. It is possible to enter your required sub page and continue watching the normal programme until the correct sub page is found. Select the required page number using buttons 0 - 9.

Press the **SET UP** button followed by the **Blue** button; T**** will be displayed at the top right of the screen.

Enter desired sub page number before the T**** disappears. To select page 6 enter 0, 0, 0 and 6.

(If in LIST mode, a 'T' will appear in the current box at the bottom).

Press the **Yellow** button to view a normal TV programme. (Press **SET UP, Yellow** in LIST mode).

When the page is available, press the **Yellow** button to view the page. To clear the page perform one of the following :

- Press **SET UP**.
- Select a new page number.
- Press **TV/TEXT** to return to normal TV operation.

INDEX



Index

Press **INDEX** to return to the main index page. Depending on the way information is transmitted, this may have to be pressed more than once to return to the main index page.

AUDIO / VIDEO CONNECTIONS

Front AV3 4 pin S–Video, RCA Audio / Video and Headphone Sockets



Press and release to open

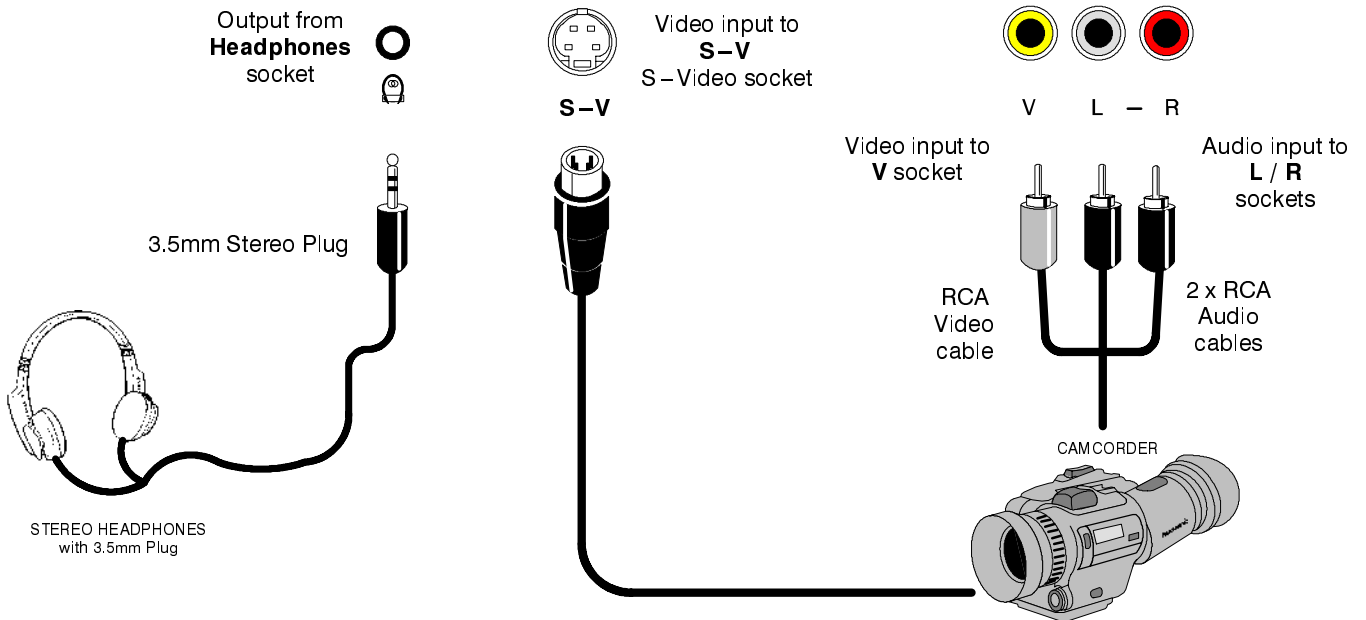

Note :
Additional equipment and cables shown are not supplied with this TV set

■ Scart and S–video socket information

AV1/AV4 Scart sockets

| | | | | |
|------------------|----|--|----|------------------|
| Socket Earth | 21 | | 20 | CVBS in (video) |
| CVBS out (video) | 19 | | 18 | RGB status earth |
| CVBS earth | 17 | | 16 | Status RGB |
| Red in | 15 | | 14 | Earth |
| Red earth | 13 | | 12 | -- |
| Green in | 11 | | 10 | -- |
| Green earth | 9 | | 8 | Status CVBS |
| Blue in | 7 | | 6 | Audio in (L) |
| Blue earth | 5 | | 4 | Audio earth |
| Audio out (L) | 3 | | 2 | Audio in (R) |
| Audio out (R) | 1 | | | |

AV2 Scart socket (S–Video, Q–Link)

| | | | | |
|------------------|----|--|----|-----------------|
| Socket Earth | 21 | | 20 | CVBS in (video) |
| CVBS out (video) | 19 | | 18 | Earth |
| CVBS earth | 17 | | 16 | -- |
| S.C. – In | 15 | | 14 | Earth |
| Earth | 13 | | 12 | -- |
| -- | 11 | | 10 | Q–Link data |
| Earth | 9 | | 8 | Status CVBS |
| -- | 7 | | 6 | Audio in (L) |
| Earth | 5 | | 4 | Audio earth |
| Audio out (L) | 3 | | 2 | Audio in (R) |
| Audio out (R) | 1 | | | |

S–Video 4 pin socket

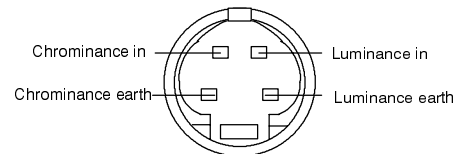

Suitable inputs for **AV1** include RGB (Red/Green/Blue)
AV4 is not capable of RGB input

AV2 – Pins 15 and 20 are dependent on AV2 S–VHS / VIDEO switching

AUDIO / VIDEO CONNECTIONS

Rear AV1/AV2(S)/AV4(S) 21 Pin Scart and RCA Audio Out Terminals

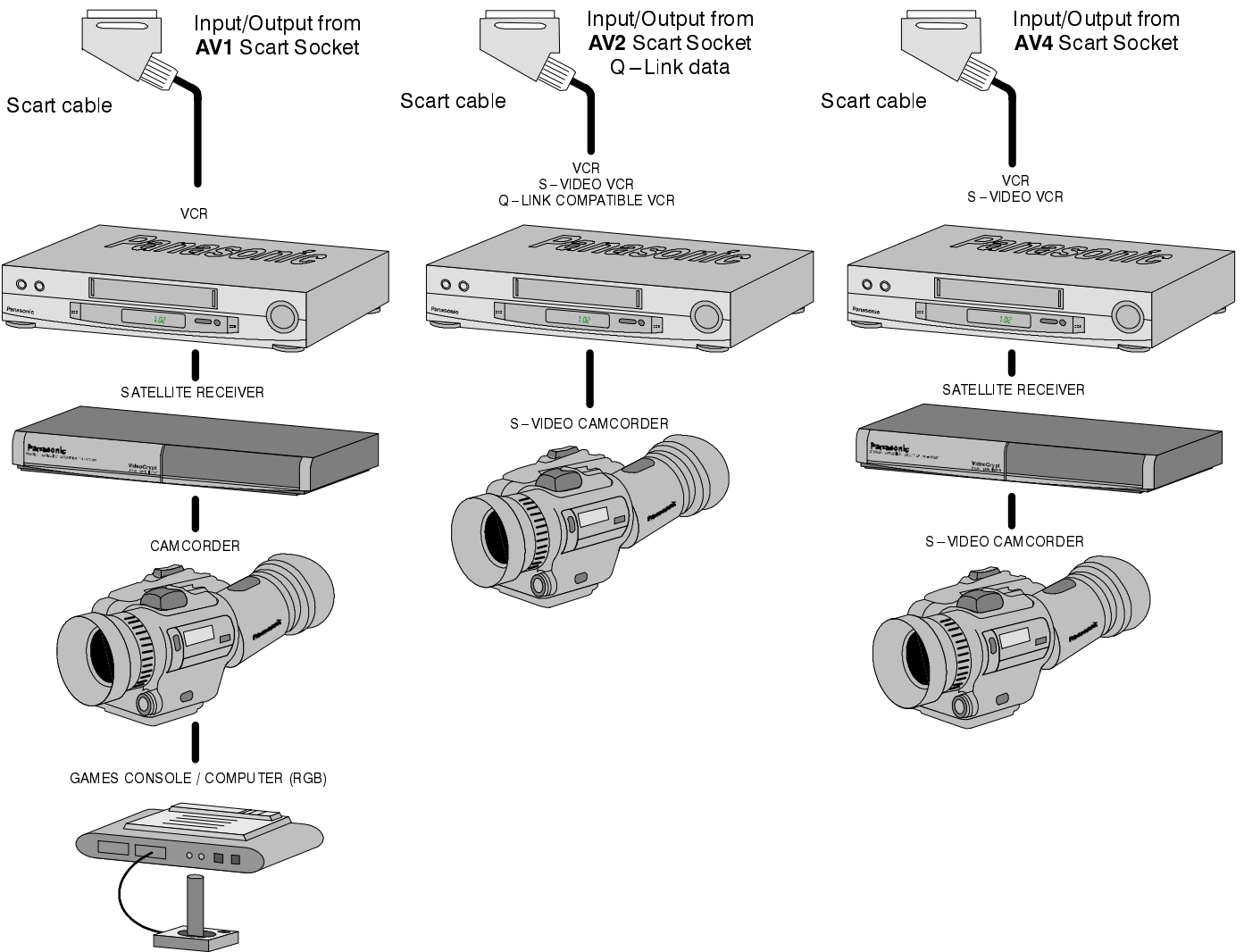
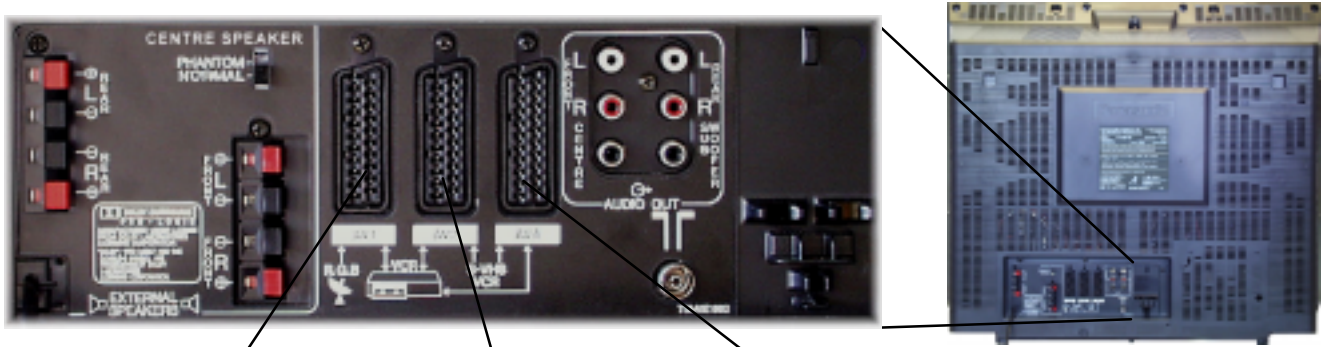

Notes:

Additional equipment and cables shown are not supplied with this TV set.

Do not connect a computer with TTL output (5V) to this set.

The AV2 21 pin terminal can also be used as an output to Audio/Video equipment; see page 47 for details.

Audio out using external speakers

The **External Speakers** connections on the rear of the TV allow you to create your own system using additional external speakers. Connections are provided for front and rear speakers.

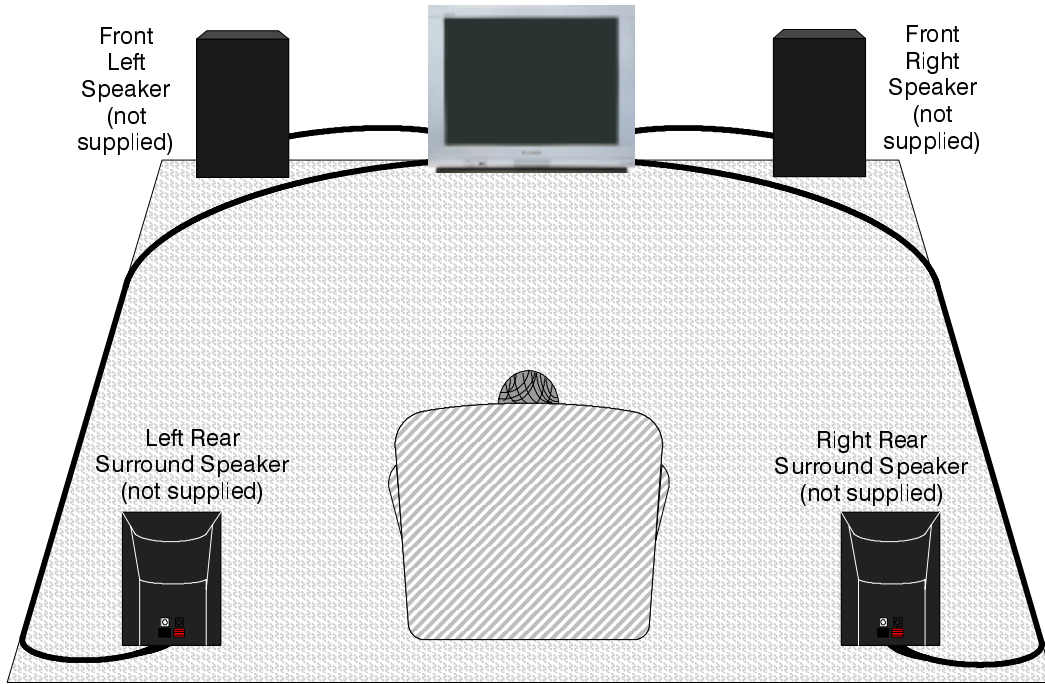

Connecting Surround Speakers

The TV must be switched Off.

1. Twist the wire ends before inserting.
2. Insert into terminals.
Ensure that bare speaker wires are not touching.

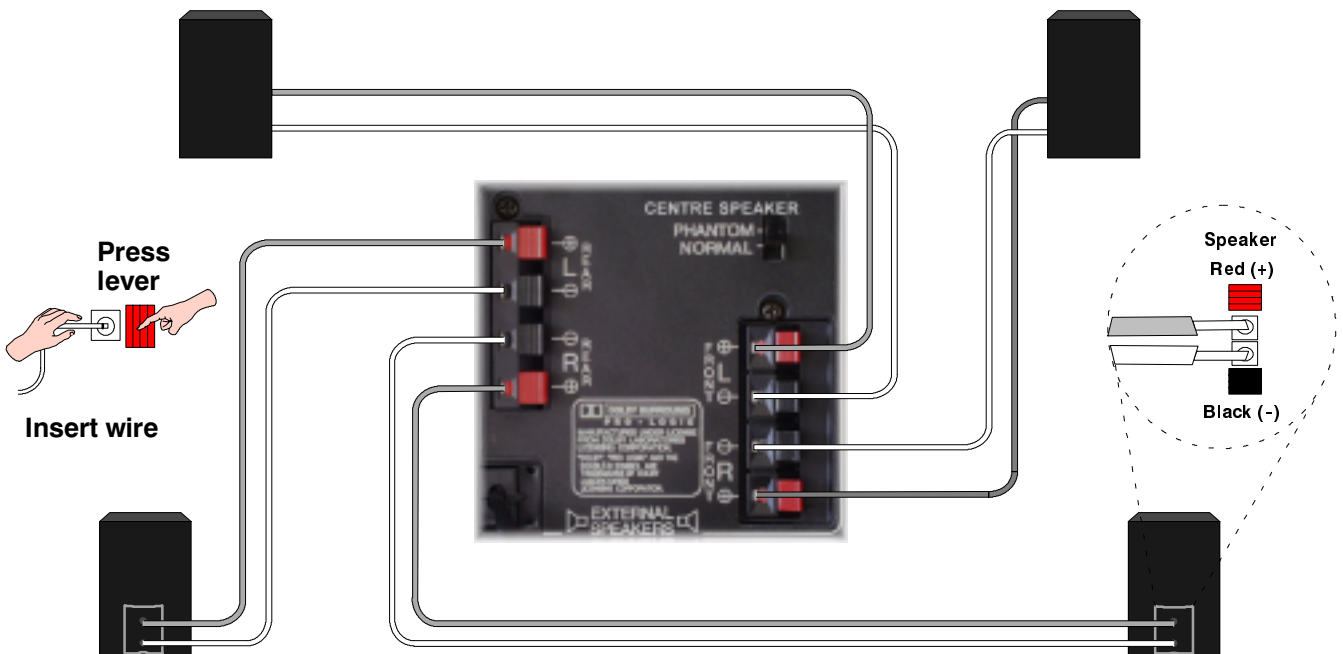
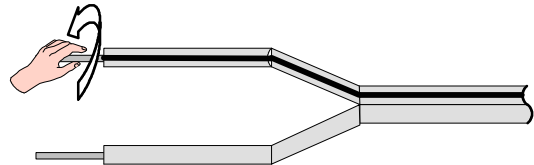

Audio out using external amplifiers and speakers

The **Audio Out** sockets on the rear of the TV allow you to create your own custom sound output system using additional external amplifiers and speakers. You may decide, for example, to use an external Pro Logic amplifier for the front speakers, rear surround speakers and centre speaker.

Centre Speaker switch:

When using external left and right front speakers, set this switch to the "Normal" position. Centre channel information will be reproduced by the TV's left and right speakers. If your installation does not include external left and right front speakers, set the switch to the "Phantom" position; left, right and centre speaker information will now be reproduced by the TV's left and right speakers.

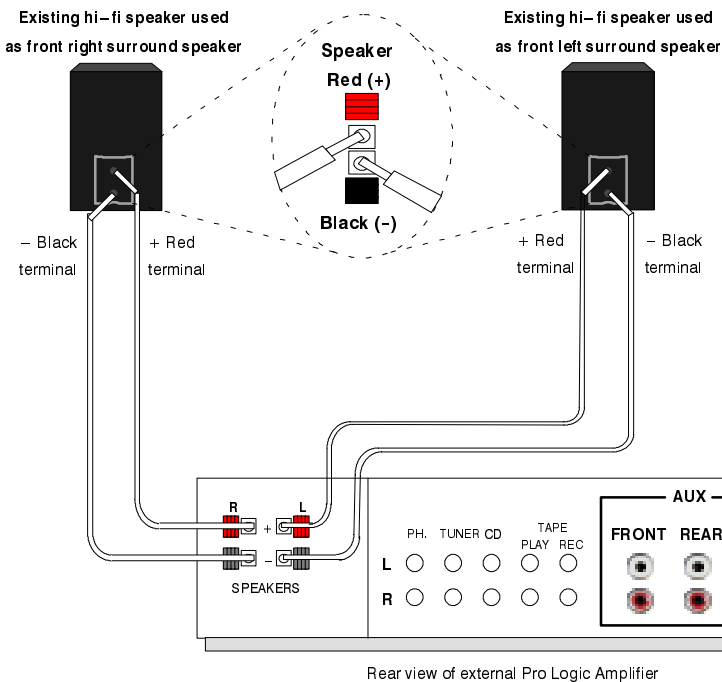
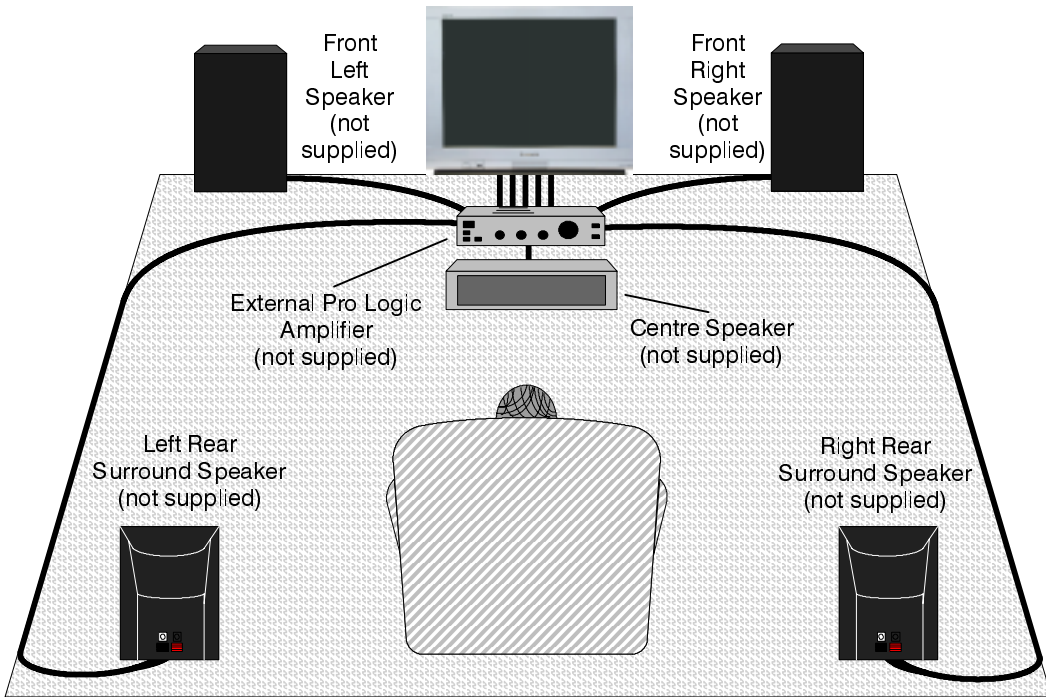





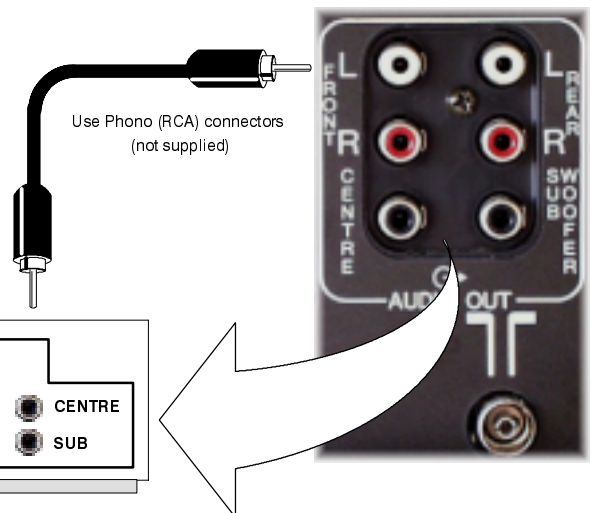

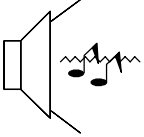
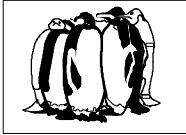
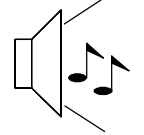
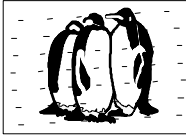
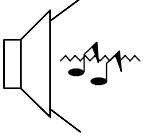
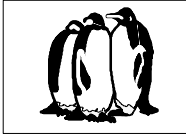
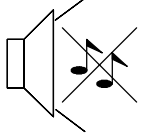

Output from the AUDIO OUT Sockets

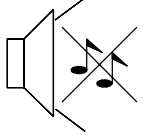
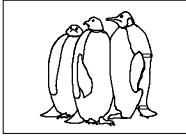
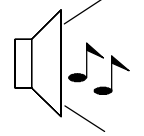
Connect each output to the corresponding input on the Pro Logic amplifier

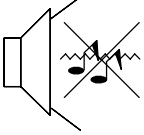

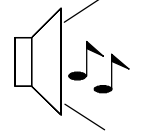
TROUBLE-SHOOTING

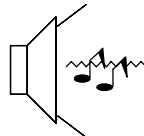
| Symptoms | | Checks |
|------------------------------------------------------------------------------------------------------------------|----------------------------------------------------------------------------------------------------------------|------------------------------------------------------------------------------------------------------------------------------------------------------------------------------------------------------------------------------|
| Picture | Sound | |
|  Snowy Picture |  Noisy Sound | Aerial location, direction or connection |
|  Multiple Images |  Normal Sound | Aerial location, direction or connection |
|  Interference |  Noisy Sound | Electrical appliances Cars / Motorcycles Fluorescent lights Switch on P-NR in Picture menu to reduce picture noise |
|  Normal Picture |  No Sound | Volume level Sound mute switched on |
|  No Picture |  No Sound | TV set to AV mode Not plugged into A.C. outlet Not switched on Picture / Sound controls set at minimum levels Check if in standby mode |
|  No Colour |  Normal Sound | Colour controls set at minimum levels |
|  Poor or Distorted Picture |  Weak or No Sound | Retune Channel(s) |
|  Coloured Patches |  Normal Sound | Magnetic Interference from unshielded equipment Receiver moved while switched ON, switch TV off for 30 minutes. If picture is also tilted, use Geomagnetic Correction feature (see Quick Start Guide, page 40) |
|  Normal Picture |  Weak or distorted sound | Sound reception may have deteriorated. Switch MPX setting (Sound menu) to Mono until reception improves. |

FOR YOUR GUIDANCE

■ Service

Before requesting service, please refer to the troubleshooting guide on previous page to determine the symptoms. To obtain service please contact your local Panasonic dealer quoting the model number and serial number (both are located at the rear of the TV).

■ TV Games / Home Computers

Extended use of TV games or home computers with any television set can cause a permanent 'shadow' on the screen. This type of irreversible picture tube damage, can be limited by observing the following points:

- Reduce the brightness and contrast levels to a minimum viewing level.
- Do not operate the television set for a continuous period of time while using TV games or home computers.
- This type of picture tube damage, is not an operating defect, and as such is not covered by the Panasonic warranty.

■ Last Position Memory

Certain functions have a last position memory, i.e. the setting at the time of switch – off will be the setting used when the receiver is switched on again: –

| | |
|-------------------|------------------------------------------------|
| Programme | Tint |
| OSD language | (M.NTSC / NTSC only) |
| AV Position | Contrast |
| Volume | Sharpness |
| MPX | Aspect |
| Bass | Standby |
| Treble | Artificial Intelligence (AI) (Picture & Sound) |
| Balance | Colour |
| Colour Balance | Brightness |
| Status | Ambience |
| P-NR | Teletext mode |
| Mode | Q-Link |
| Decoder (AV2) | Surround mode |
| Speaker distance | Speaker level setting |
| Flicker reduction | |

■ Sleep Feature

If the set is not switched off when the TV station stops transmitting, it will automatically go to standby mode after 30 minutes. This function will not operate when the TV is in AV mode.

SPECIFICATIONS

| | | TX-33AK10P | |
|---------------------------------------------------------------------|-----------------------------------------------------------------------------|--------------------------------------------------------------------------------------------------------------------------------------------------------------------------------------------------------------|--|
| Power Source | | 220 – 240V 50Hz A.C. | |
| Power Consumption | | 290W | |
| Standby Consumption | | 1,9W | |
| Picture Tube Visible Diagonal | | 79 cm | |
| Audio Output Music Power | | Left / Right 20W x 2, Centre 14W, 8Ω impedance | |
| Dimensions | H | 651 mm | |
| | W | 790 mm | |
| | D | 555 mm | |
| Weight (Kg) | | 66 | |
| Receiving Systems/ Band name | PAL B, G, H, SECAM B,G | | |
| | VHF E2 – E12 | VHF H1 – H2 (ITALY) | |
| | VHF A – H (ITALY) | UHF E21 – E69 | |
| | CATV (S01 – S05) | CATV S1 – S10 (M1 – M10) | |
| | CATV S11 – S20 (U1 – U10) | CATV S21 – S41 (Hyperband) | |
| PAL D,K, SECAM D,K | VHF R1 – R2 | VHF R3 – R5 | |
| | VHF R6 – R12 | UHF E21 – E69 | |
| | PAL 525/60 Playback of NTSC tape from some PAL video recorders (VCR) | | |
| M.NTSC Playback from NTSC 4.43 MHz Videorecorders (VCR) | | | |
| NTSC (AV input only) Playback from NTSC Videorecorders (VCR) | | | |
| Aerial – Rear | | UHF / VHF | |
| Headphones – Front | | 3,5mm, 8Ω impedance | |
| AV – Rear | | AV1 - 21 pin terminal - Audio / Video in / out, RGB in. AV2 - 21 pin terminal - Audio / Video in/out, S-Video in, Q-Link AV4 - 21 pin terminal - Audio / Video in/out, S-Video in | |
| Dolby Surround Out – Rear | | 6 x Dolby Surround Out RCA External Speaker connections – 2 x Front, 2 x Rear | |
| AV – Front | | AV3 - S-Video in, 2 x RCA Audio in, 1 x RCA Video in. | |

Specifications are subject to change without notice. Weight and dimensions shown are approximate.

Dolby and the  are trademarks of Dolby Laboratories. Manufactured under license from Dolby Laboratories.